

Leviat®

Ancon

Mauerwerkanker und Rückhalteanker

Für die Bauindustrie

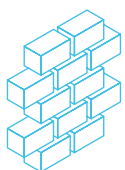
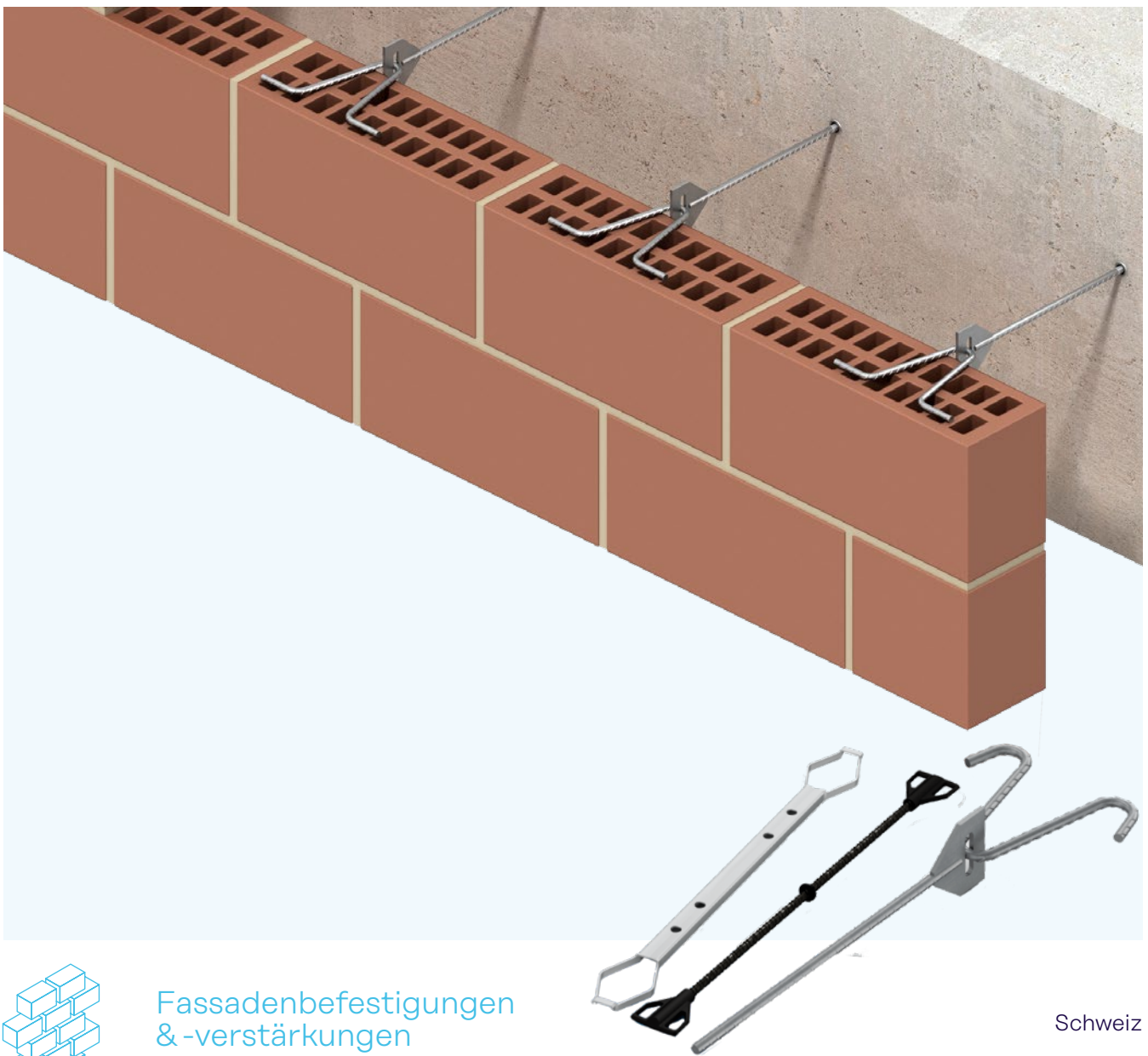

Fassadenbefestigungen
& -verstärkungen
Mauerwerkverbindungen

Schweiz

Imagine. Model. Make.

Leviat®

Wir entwickeln, modellieren und produzieren technische Produkte und innovative Konstruktionslösungen, die dazu beitragen, architektonische Visionen in die Realität umzusetzen und unseren Baupartnern ermöglichen, besser, sicherer, stärker und schneller zu bauen.

Leviat ist einer der weltweit führenden Anbieter von Verbindungs-, Befestigungs-, Hebe- und Verankerungstechnik.

Vom Bau neuer Schulen, Krankenhäuser, Wohnhäuser und Infrastrukturen bis hin zur Reparatur und Instandhaltung historischer Bauwerke - unsere Ingenieurskunst und Produkttechnologie machen weltweit einen Unterschied.

Wir bieten technische Unterstützung in jeder Phase eines Projekts, von der ersten Planung bis zur Installation und darüber hinaus.

Unser technischer Support reicht von der einfachen Produktauswahl bis hin zur Entwicklung einer vollständig maßgeschneiderten projektspezifischen Konstruktionslösung.

Hinter jedem Versprechen, das wir vor Ort geben, stehen das Engagement und die Erfahrung unseres globalen Teams. Wir beschäftigen fast 3.000 Mitarbeiter an 60 Standorten in Nordamerika, Europa und im asiatisch-pazifischen Raum und bieten einen flexiblen und reaktionsschnellen Service weltweit.



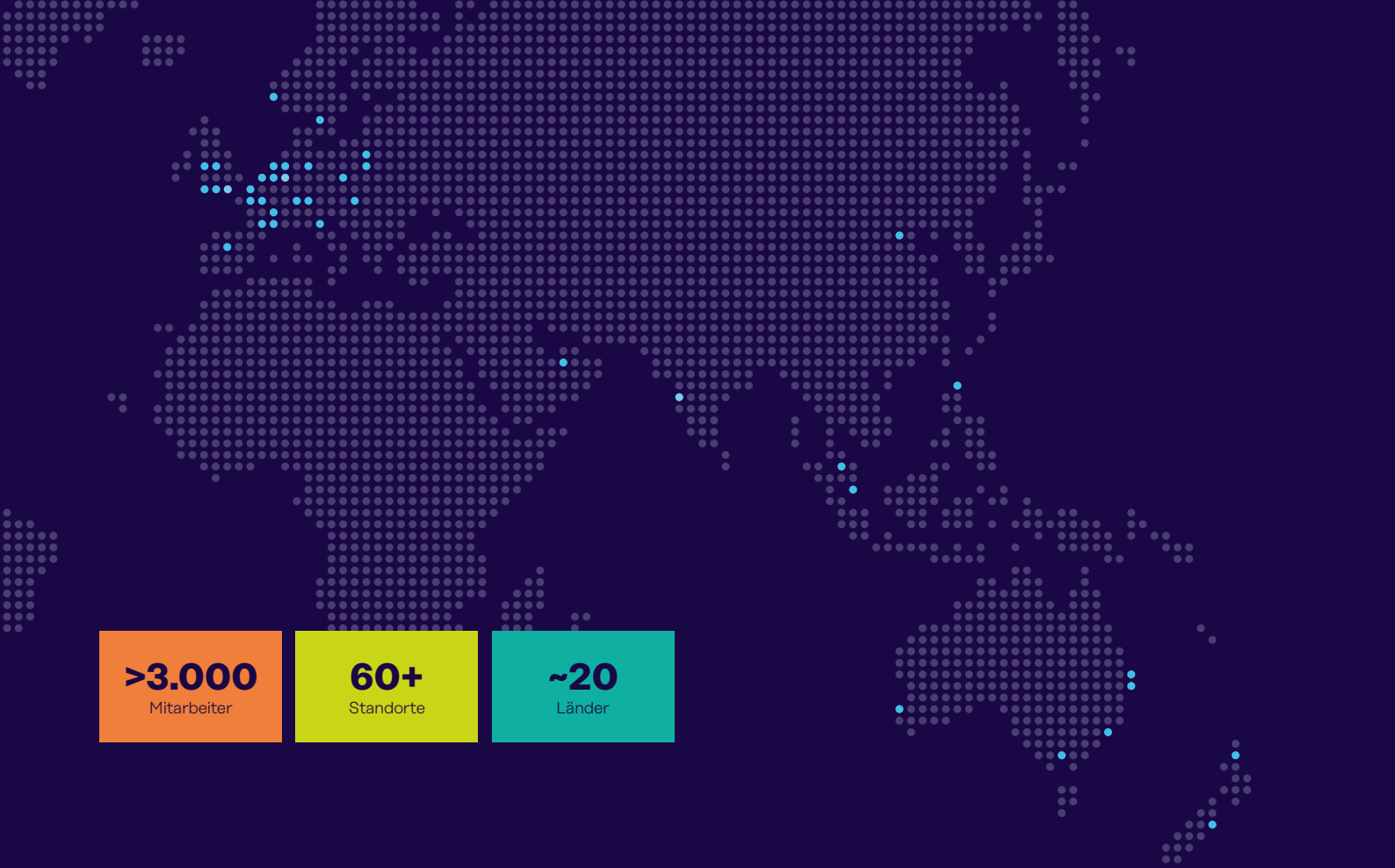

>3.000
Mitarbeiter

60+
Standorte

~20
Länder

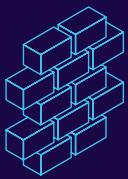

Fassadenbefestigungen & -verstärkungen

Systeme für die sichere und thermisch effiziente Befestigung der äußeren Gebäudehülle, einschließlich Ziegel und Naturstein, isolierte Sandwichpaneele, Vorhangfassaden und abgehängte Betonfassaden, sowie die Reparatur und Verstärkung bestehender Mauerwerke.

- Tragsystem für Verblendmauerwerk
- Windposts
- Stürze (aber auch Auflagerwinkel)
- Riemchen Einschubsysteme
- Luftschichtanker
- Mauerwerksbewehrung
- Natursteinfassade
- Traufschutzrinnen / Abdichtrinne
- Sandwichplattenanker
- Vorgehängte Betonfassade
- Mauerwerksreparatur

Weitere Fachgebiete



Lastragende Verbindungen

Systeme, die robuste, effiziente Verbindungen und eine durchgehende Betonbewehrung zwischen Wänden, Platten, Säulen, Trägern und Balkonen herstellen und so die strukturelle Integrität sowie die thermische und akustische Leistung verbessern.

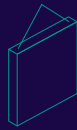

Heben & Abstützen

Systeme für den sicheren und effizienten Transport, das Heben und die temporäre Aussteifung von gegossenen Betonelementen und aufklappbaren Platten, bevor dauerhafte strukturelle Verbindungen hergestellt werden.

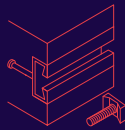

Verankern & Befestigen

Systeme zur Befestigung von Sekundärteilen in Beton, einschließlich Ankerschienen, Bolzen und Dübeln; außerdem Zugstabsysteme für Dächer und Vordächer.



Schalung & Zubehör

Nicht-strukturelles Zubehör, das unsere technischen Lösungen ergänzt und dazu beiträgt, dass Ihr Baumfeld sicher und effizient funktioniert, einschließlich Formen zum Gießen von Standard- und Spezialbetonelementen und Bauzubehör wie Abstandhalter für Bewehrungsstäbe.

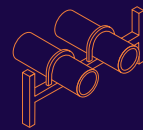

Industrietechnik

Montageschienen, Rohrschellen und andere modulare Installationssysteme, die eine sichere Befestigung in einer Vielzahl von industriellen Anwendungen ermöglichen.

Weitere Produktpaletten

Ancon | Aschwanden | Connolly | Halfen | Helifix | Isedio | Meadow Burke | Modersohn | Moment | Plaka | Scaldex | Thermomass

Mauerwerkanker und Rückhalteanker sind unerlässlich für die Festigkeit und Stabilität des Mauerwerks.

Für die Verankerung von Ziegelsteinen, Blöcken und Natursteinen fertigen wir Befestigungsmittel unterschiedlicher Längen und Typen. Diese Bauprodukte können an tragenden Beton-, Stahl- und Holzwänden sowie jeder Art von Mauerwerk montiert werden. Soweit nicht anders angegeben, werden sie aus korrosionsbeständigem Edelstahl hergestellt.

Building Information Modelling (BIM, Gebäudedatenmodellierung)

Für 3D-Gebäudemodelle und die entsprechenden Bauteilbibliotheken steht eine Reihe von Ancon Mauerwerkankern als BIM-Objekte zur Verfügung. Besuchen Sie www.ancon.ch, um unsere Objekte im Revit- oder IFC-Dateiformat herunterzuladen.

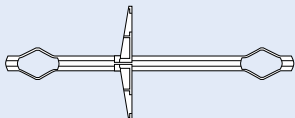

Inhalt

<u>AMR Ankersortiment</u>	<u>4-5</u>	<u>Vertikale Dehnfugen</u>	<u>13</u>
<u>Mauerwerk/Mauerwerk-Anker</u>	<u>6-7</u>	<u>Standard-Mauerwerkanker</u>	<u>14</u>
<u>Anker für Dünnbett-Blocksteinmauerwerk</u>	<u>8</u>	<u>Maßgefertigte Mauerwerkanker – Referenzen</u>	<u>15</u>
<u>Anker für Holztragwerk</u>	<u>9</u>	<u>Rückhalteanker</u>	<u>16-17</u>
<u>Mauerwerk-Anschlussanker</u>	<u>10-11</u>	<u>Schallschutzanker</u>	<u>18</u>
<u>Schienenanker</u>	<u>12</u>	<u>Sanierungsanker</u>	<u>19</u>

Technische Informationen

Die Auswahl und Montageabstände von Mauerwerkankern werden durch viele Faktoren bestimmt. Dazu zählen der Typ des zu verankernden Mauerwerks, die Breite der Luftschicht sowie Höhe, Nutzung und geographische Lage des Gebäudes. Hier ein Überblick der maßgeblichen Dokumente:

Eurocode 6: Bemessung und Konstruktion von Mauerwerksbauten (EN 1996-1-1: 2005)

Eurocode 6 ist die wichtigste Bemessungsnorm für bewehrtes und nicht bewehrtes Mauerwerk in Europa. Bezüglich Mauerwerkankern verweist Eurocode 6 auf EN 845-1 und legt die Ankerdichte je Quadratmeter anhand des für den Anker deklarierten Werts fest.

Der Nationale Anhang von EN 1996-1-1: 2005 gibt den Werkstofffaktor (γ_m) an, der bei genaueren Berechnungen auf deklarierte Werte anzuwenden ist.

EN 845-1: 2013 Festlegungen für Ergänzungsbauteile für Mauerwerk - Teil 1: Maueranker, Zugbänder, Auflager und Konsolen

Diese Europäische Norm legt die Anforderungen an Mauerwerkanker zur Verbindung von Bauteilen aus Mauerwerk untereinander und zur Verbindung von Mauerwerk mit Balken, Stützen und anderen Teilen des Gebäudes fest. In dieser Norm werden Werkstoffe, Toleranzen, Ankervarianten und die Anforderungen an deklarierte Werte behandelt.

Verwendung der EN 845-1 – Deklarierte Werte

Wenn nicht anders angegeben, werden in diesen Unterlagen durchweg gemäß EN 845-1 deklarierte Werte verwendet, die auf Prüfungen in M2-Mörtel basieren. Auf die hier angegebenen deklarierten Werte ist ein Werkstofffaktor anzuwenden, um für genauere Bemessungs- und Konstruktionsberechnungen den Widerstand pro Anker zu erhalten. Werkstofffaktoren sind im entsprechenden Nationalen Anhang von EN 1996-1-1: 2005 (Eurocode 6) festgelegt.

Beispiel: In Großbritannien, wo ein Werkstofffaktor (γ_m) von 3,0 verwendet wird, ergibt sich für einen Mauerwerkanker mit einem deklarierten Druckwert von 1450 N für den Druckwiderstand ein Bemessungswert von 483 N (d. h. $1450 / 3,0 = 483$).

EU-Verordnung zu Bauprodukten

Bauprodukte, die in den Geltungsbereich einer harmonisierten europäischen Norm fallen, müssen eine CE-Kennzeichnung tragen, damit sie rechtmäßig im Europäischen Wirtschaftsraum (EWR) vertrieben werden können. Für Mauerwerkanker gilt die harmonisierte Norm EN 845-1. Wir erfüllen alle einschlägigen gesetzlichen Anforderungen, einschließlich unabhängiger Produktprüfungen. In diesen Unterlagen sind die betreffenden Produkte mit dem CE-Logo gekennzeichnet.



Besuchen Sie für weitere Informationen und zum Herunterladen von Leistungserklärungen www.ancon.ch.

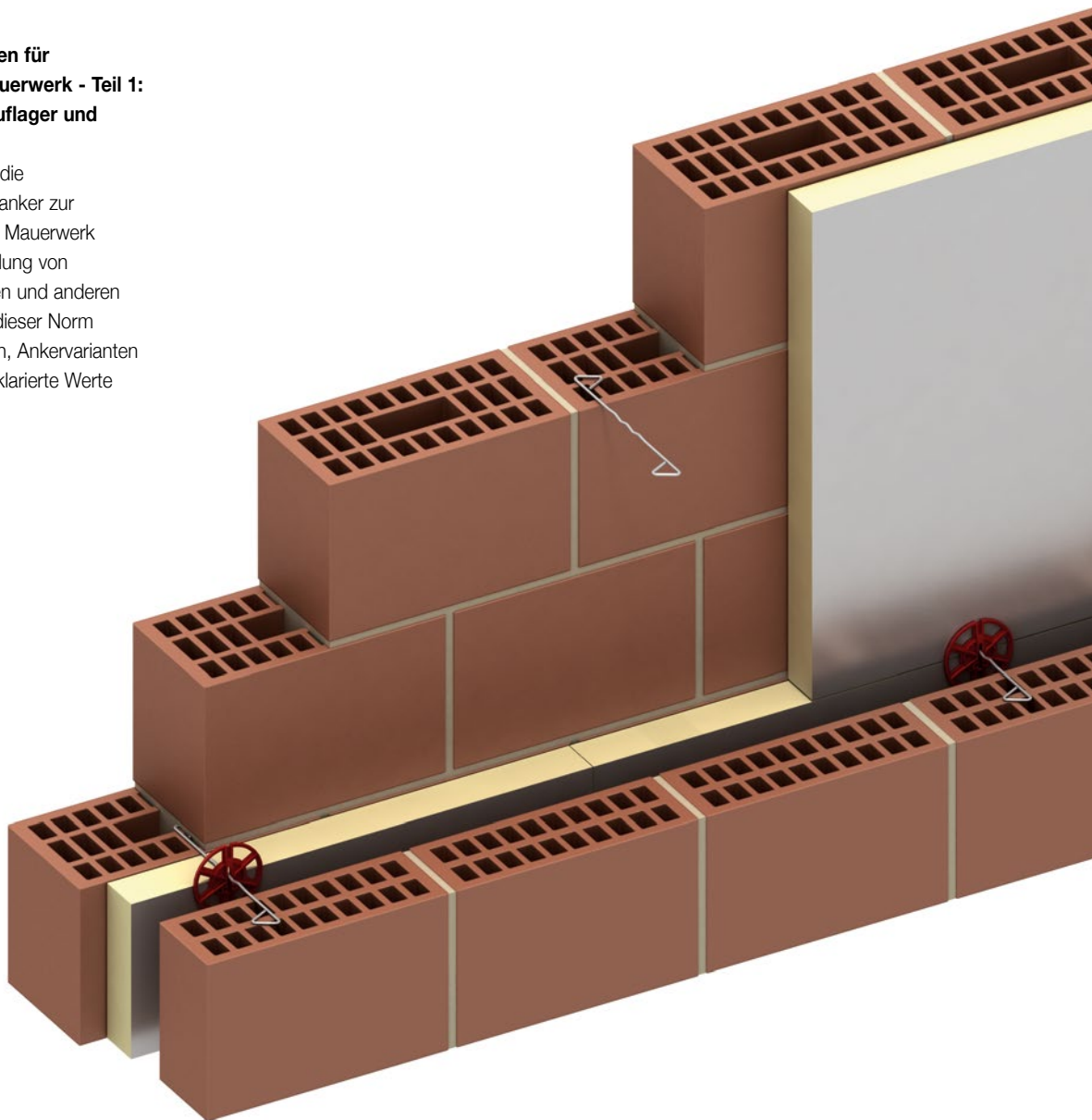

Mauerwerkanker und Rückhalteanker

Gelenk-Luftschichtanker

Diese innovativen zweiteiligen Mauerwerkanker aus Edelstahl sind für drei verschiedene Einsatzzwecke erhältlich. Bei Mauerwerk/Mauerwerk-, Mauerwerk/Beton- und Mauerwerk/Holz-Verbindungen sorgen AMR Anker für Festigkeit und Stabilität des Gebäudes.

Das U-förmige Standardelement wird in die Lagerfuge der äußeren Mauerwerksschale eingebettet.

- ✓ Vertikaler Schlitz zum Ausgleich der Differenzialbewegung bis zu 24 mm
- ✓ Aus korrosionsbeständigem Edelstahl (Klasse III, SIA 2029) gefertigt
- ✓ Geringe Wärmeleitfähigkeit minimiert Wärmeverluste (17 W/mK)
- ✓ Geripptes Rundstahlprofil verhindert den Übertritt von Wasser zur Innenschale
- ✓ Fertigung in beliebiger Länge für Luftschichtbreiten bis zu 400 mm



AMR Typ M – Mauerwerk/Mauerwerk-Anker

Die Verankerung in der Innenschale erfolgt entweder durch Einbettung in die Mörtellagerfuge oder durch chemischen Verbund (Injektionsmörtel) in einer Bohrung (13 mm ø x 50 mm).

Leistungsdaten

Luftschichtbreite (mm)	Spannung Z-Rd (kN)	Druck D-Rd (kN)
40-100	2.2	2.7
101-400	2.1	1.2

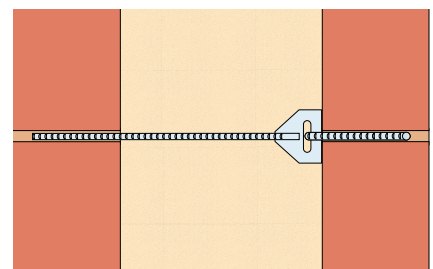
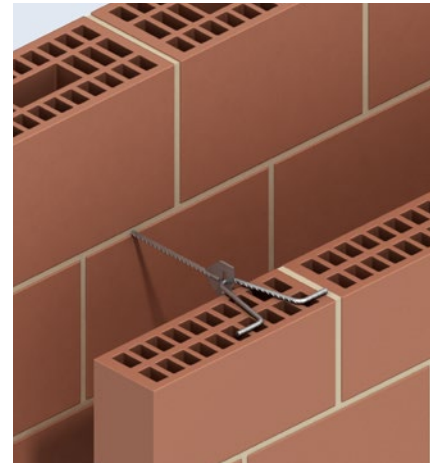
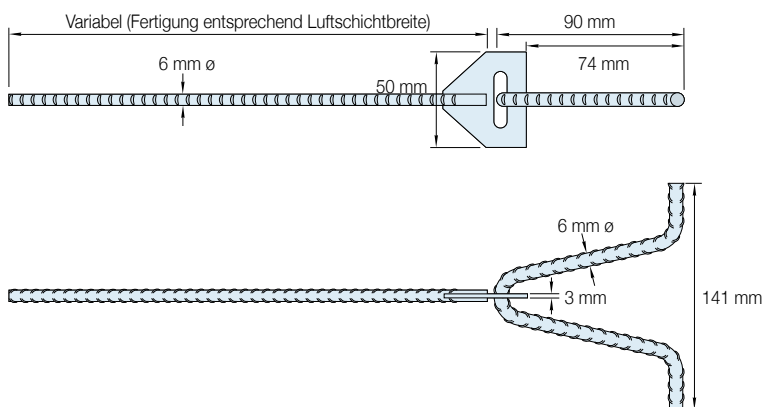

Mindestanforderungen an das Gebäude

Bemessung und Konstruktion: Tragende Wände gemäß SIA 266/DIN 1053 Teil 1
Werkstoffe: Steindruckfestigkeit (Steinfestigkeitsklasse) min. 20 N/mm²
Mörtel: Druckfestigkeit 15 N/mm²

AMR Typ B – Mauerwerk/Beton-Anker

Bohren Sie ein Loch (8 mm ø x 32 mm) in den Beton. Stecken Sie den Schlaganker in das Loch und schlagen Sie ihn ein, bis er mit der Betonoberfläche bündig ist. Durch Hineintreiben des M6-Gewindes am Ankerende wird die Hülse gegen die Bohrlochwandung gespreizt.

Leistungsdaten

Luftschichtbreite (mm)	Spannung Z-Rd (kN)	Druck D-Rd (kN)
40-100	2.2	2.7
101-400	2.1	1.2

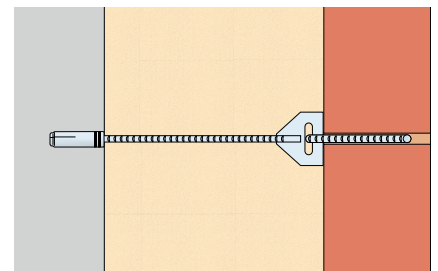
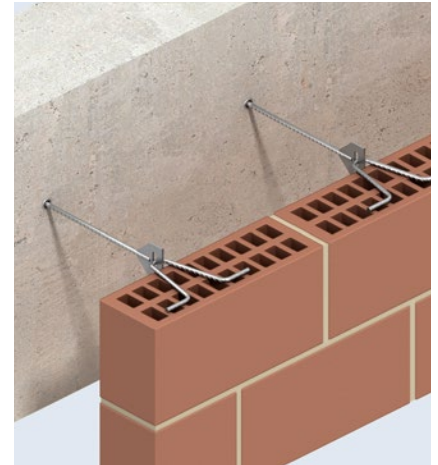
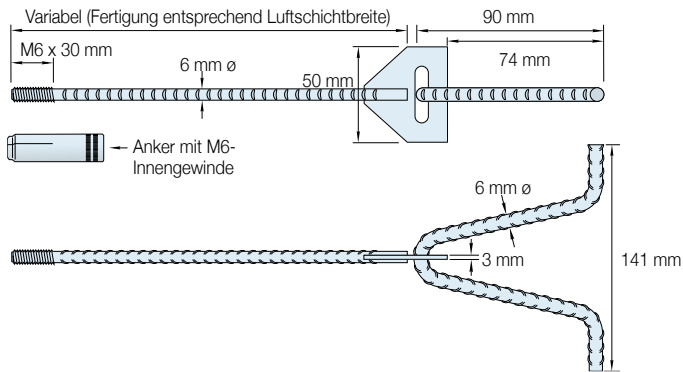

Mindestanforderungen an das Gebäude

Bemessung und Konstruktion: Tragende Wände gemäß SIA 266/DIN 1053 Teil 1

Werkstoffe: Min. C20/25-Beton, Steindruckfestigkeit (Steinfestigkeitsklasse) min. 20 N/mm²

Mörtel: Druckfestigkeit 15 N/mm²

AMR Typ H – Mauerwerk/Holz-Anker

Bringen Sie im Holz eine Vorbohrung (4 mm) an, um die Montage des 60-mm-Gewindes zu erleichtern.

Leistungsdaten

Luftschichtbreite (mm)	Spannung Z-Rd (kN)	Druck D-Rd (kN)
40-100	2.0	2.5
101-400	2.0	1.2

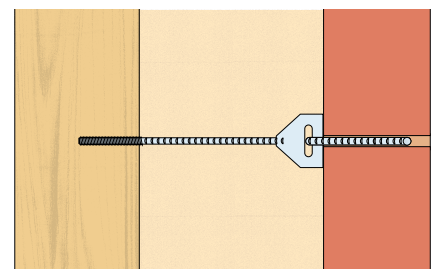
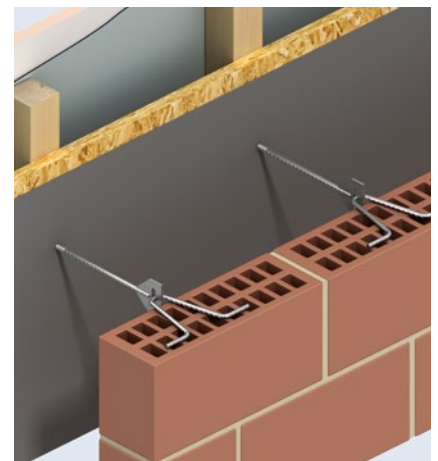
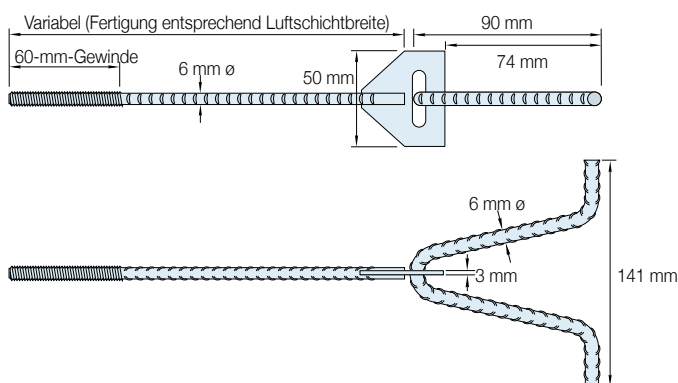

Mindestanforderungen an das Gebäude

Bemessung und Konstruktion: Tragende Wände gemäß SIA 266/DIN 1053 Teil 1

Werkstoffe: Steindruckfestigkeit (Steinfestigkeitsklasse) min. 20 N/mm²
Bauschnittholz, Festigkeitsklasse 1 gemäß SIA 266/DIN 4074

Mörtel: Druckfestigkeit 15 N/mm²

Mauerwerkanker und Rückhalteanker

Mauerwerkanker für Mauerwerk/Mauerwerk-Verbindungen

Diese Mauerwerkanker werden eingesetzt, wenn die Lage der Fugen an Innen- und Außen-schale übereinstimmt.

Ancon ST1 Schwerlastanker

Der Ancon ST1 ist ein starrer Schwerlastanker, der in fünf Längen für Luftschichten zwischen, verfügt über eine Reihe von Löchern, die ein Abtropfen des Wassers ermöglichen.

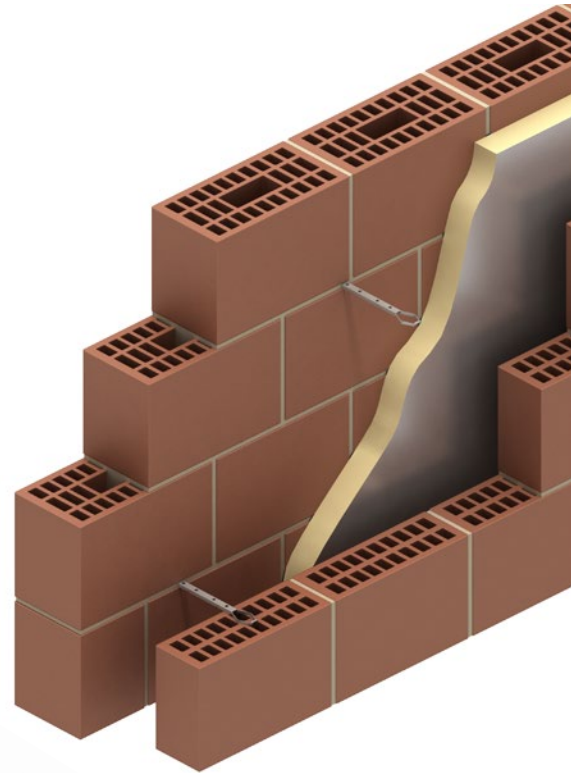
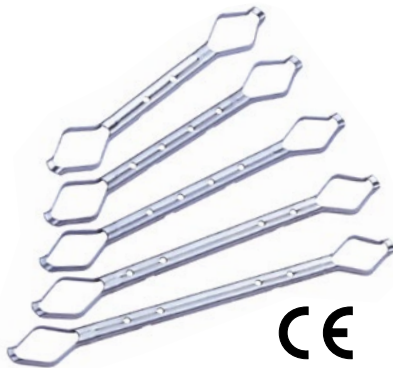

Verfügbare Längen (mm)	Luftschicht-breiten (mm)	Deklarierte Werte			
		Druck (N)		Spannung (N)	
		M2-Mörtel	M12-Mörtel	M2-Mörtel	M12-Mörtel
200	50-75	3900	5000	3100	5000
225	76-100				
250	101-125				
275	126-150				
300	151-175				

Ancon RT2 Allzweckanker

Der Ancon RT2 ist ein aus hochfestem Edelstahl draht gefertigter Mittellastanker. Er ist in vier Längen für Luftschichtbreiten von 50 bis 150 mm erhältlich und verfügt über mehrere Tropfnasen, die verhindern, dass Wasser die Luftschicht überquert. Der geringe Querschnitt des RT2 bedeutet, dass dieser Mauerwerkanker aufgrund seiner geringen Wärmeleitfähigkeit für den Niedrigenergiebau geeignet ist.

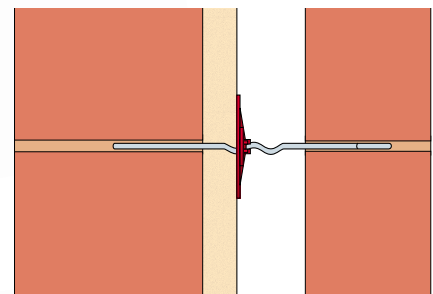
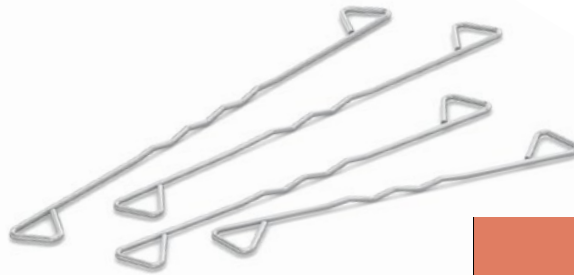

Verfügbare Längen (mm)	Luftschichtbreiten (mm)	Deklarierte Werte	
		Druck (N)	Spannung (N)
200	50-75	1300	1800
225	76-100		
250	101-125		
275	126-150		

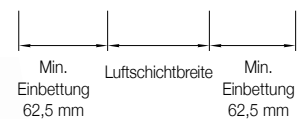

Ancon HRT4 Leichtlastanker

Der Ancon HRT4 ist ein aus hochfestem Edelstahl draht gefertigter Leichtlastanker. Er ist in vier Längen für Luftschichtbreiten von 50 bis 150 mm erhältlich und verfügt über mehrere Tropfnasen, die verhindern, dass Wasser die Luftschicht überquert. Der geringe Querschnitt des HRT4 bedeutet, dass dieser Mauerwerkanker aufgrund seiner geringen Wärmeleitfähigkeit für den Niedrigenergiebau geeignet ist.

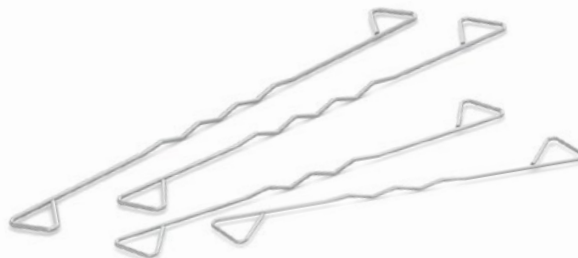

Verfügbare Längen (mm)	Luftschichtbreiten (mm)	Deklarierte Werte	
		Druck (N)	Spannung (N)
200	50-75	450	650
225	76-100		
250	101-125		
275	126-150		

Ancon Teplo-BF Basaltfaseranker

Das Teplo-BF-Sortiment ist für Luftschichten von 50 bis 450 mm geeignet. Diese Anker werden mit Basaltfasern gefertigt, die im Pultrusions-Verfahren hergestellt und in eine Harzmatrix eingebettet werden. Sie verfügen über speziell geformte Endstücke für einen sicheren Mörtelverbund.

Dieser innovative Mauerwerkanker weist eine Wärmeleitfähigkeit von nur 0,7 W/mK auf. Berechnungen des U-Werts zeigen, dass er im Vergleich zu Befestigungselementen aus Stahl die Anforderungen an Dämmstärke und Wanddicke vermindern kann.

Das Teplo-Sortiment wurde unabhängig geprüft und vom British Board of Agrément zertifiziert (Nr. 14/5160).

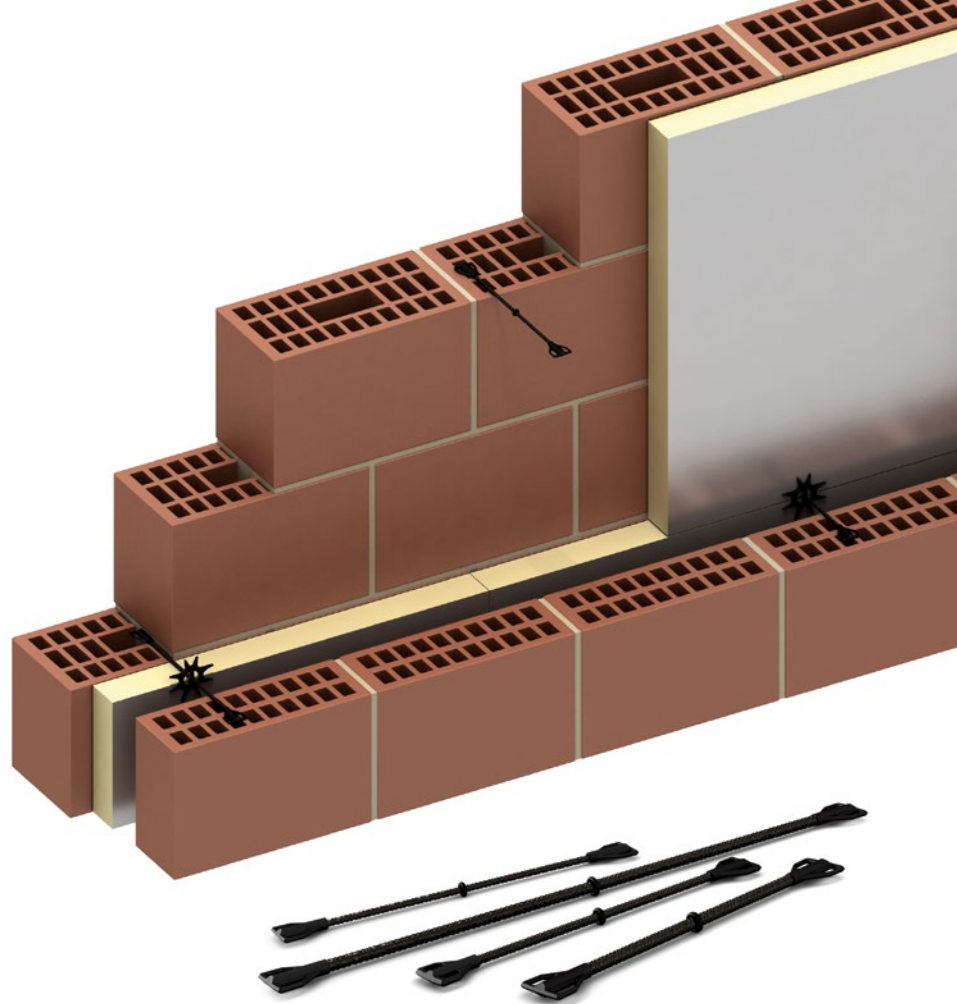

Produkt-referenz	Verfügbare Längen (mm)	Luftschichtbreiten (mm)	Deklarierte Werte	
			Druck (N)	Spannung (N)
Leichtlast				
Teplo-BF4-200	200	50-75	640	2890
Teplo-BF4-225	225	76-100		
Teplo-BF4-250	250	101-125		
Teplo-BF4-550	550	401-425	630	4230
Teplo-BF4-575	575	426-450		
Mittellast				
Teplo-BF2-200	200	50-75	1440	3790
Teplo-BF2-225	225	76-100		
Teplo-BF2-250	250	101-125		
Teplo-BF2-275	225	126-150	1470	4400
Teplo-BF2-300	300	151-175		
Teplo-BF2-325	325	176-200	1370	4230
Teplo-BF2-350	350	201-225		
Teplo-BF2-375	375	226-250		
Teplo-BF2-400	400	251-275	870	4230
Teplo-BF2-425	425	276-300		
Teplo-BF3-450	450	301-325	4040 (M2-Mörtel) 4550 (M-12-Mörtel)	4230 (M2-Mörtel) 6770 (M-12-Mörtel)
Teplo-BF3-475	475	326-350		
Teplo-BF3-500	500	351-375		
Teplo-BF3-525	525	376-400		
Schwerlast				
Teplo-BF1-200	200	50-75	4040 (M2-Mörtel) 4550 (M-12-Mörtel)	4230 (M2-Mörtel) 6770 (M-12-Mörtel)
Teplo-BF1-225	225	76-100		
Teplo-BF1-250	250	101-125		
Teplo-BF1-275	225	126-150		

Zusätzlich sind auch die Original-Basaltfaseranker – Teplo-Anker mit Standardendstücken erhältlich. Sie können für zweischalige Neubauten sowie – mit Harzkleber – bei Umbau- und Sanierungsprojekten eingesetzt werden.

Mauerwerkanker und Rückhalteanker

Anker für Dünnbettmauerwerk

Wir haben für den Einsatz bei Lochziegelmauerwerk ein Sortiment innovativer Mauerwerkanker entwickelt, die nur 1-mm-Lagerfugen erfordern. Zu diesem Sortiment gehören Luftsichtanker, die für herkömmliche Außenwände verwendet werden, und Mauerwerkanker zur Verbindung von Außen- und Innenwänden.

Ancon CCB

Zweiteilige Mauerwerkanker zur Verbindung von herkömmlichem Mauerwerk mit Dünnbett-Lochziegeln. Die Montagephasen der Komponenten schließen von vornherein Verletzungsgefahren durch Mauerwerkanker aus, die aus im Bau befindlichen Luftsichtwänden hervorstehen. Die Innenkomponente wird im Lochziegel-Dünnbett verbaut. Die Außenkomponente wird beim Hochziehen der zweiten Schale montiert.

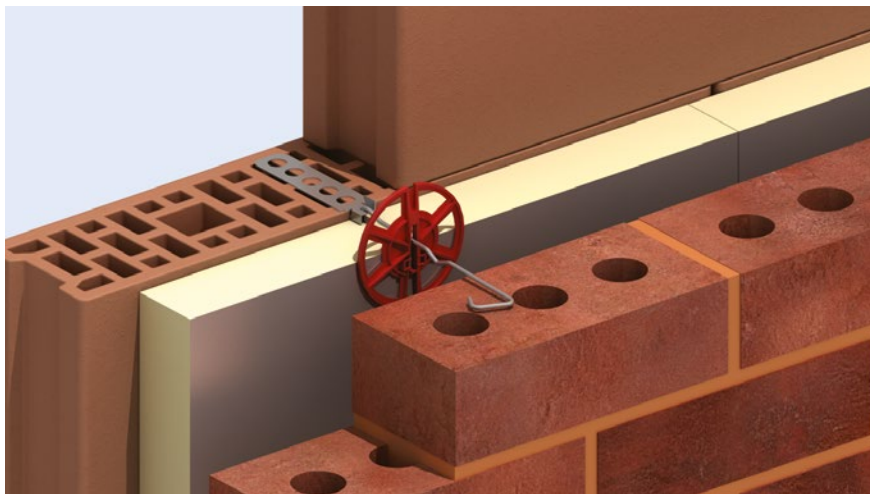

CCB

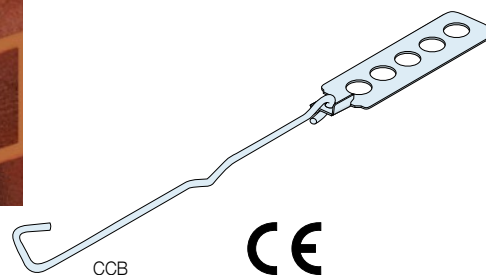

Produkt-referenz	Luftsichtbreiten (mm)	Deklarierte Werte	
		Druck (N)	Spannung (N)
CCB4-100	100	880	1320
CCB4-125	125	980	1510
CCB4-150	150	520	1610

Ancon CCB-IWJ-80

Dies ist ein einteiliger Flachanker zur Verbindung von Außen- mit Innenwänden.

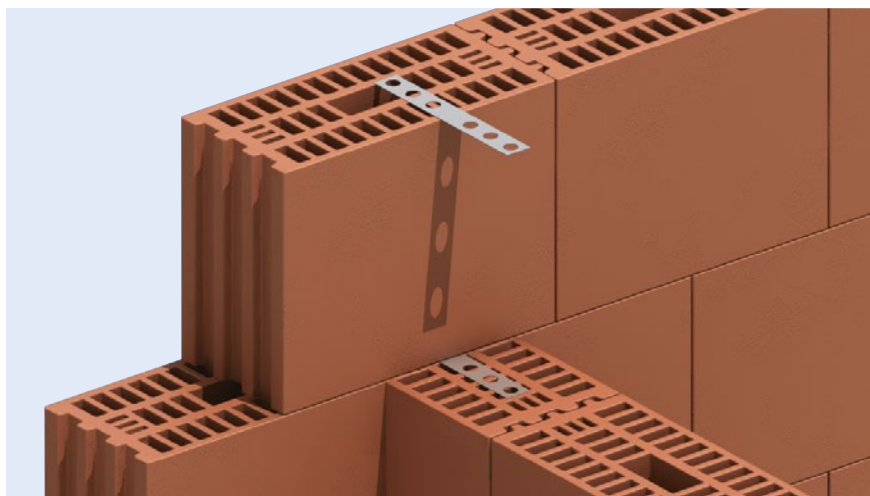

CCB-IWJ

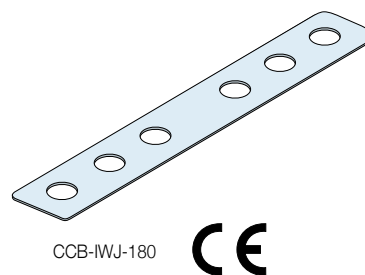

Produktreferenz	Deklarierte Werte
CCB-IWJ-180	930

Anker für Holztragwerk

Wir bieten eine Auswahl an Mauerwerkankern an, die speziell entwickelt wurden, um Mauerwerk und Holztragwerk zu verbinden sowie Differenzialbewegungen zu ermöglichen.

Ancon STF6

Der STF6 ist ein dünner Laschen-Anschlussanker aus Edelstahl, der Bewegungen bis 24 mm zulässt. Er ist in drei Längen für Luftschichten von 50, 75 und 100 mm Breite erhältlich und wird mit einem ringförmigen Schafnagel geliefert. Der Anker ist gekröpft. Dies erleichtert die ordnungsgemäße Montage, lässt Bewegungen zu und verhindert, dass Feuchtigkeit über die Luftschicht hinweggelangt.

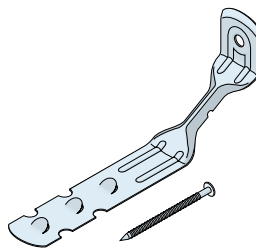

Produkt-referenz	Luftschichtbreiten (mm)	Deklarierte Werte	
		Druck (N)	Spannung (N)
STF50	50	483	657
STF75	75	510	730
STF100	100	540	660

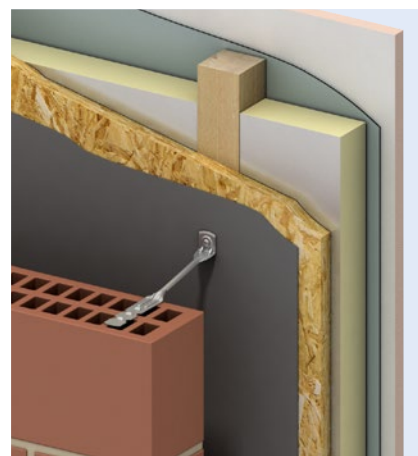

STF6



Ancon Teplo-L-Anker

Der Teplo-L-Anker ist ideal für Niedrigenergieprojekte, die einen Rückhalteanker mit geringer Wärmeleitfähigkeit erfordern. Der Grundkörper besteht aus im Pultrusions-Verfahren hergestellten, in eine Harzmatrix eingebetteten Basaltfasern. Ein Endstück weist eine Edelstahlaufkantung mit einem 7-mm-Montageloch auf. Zur Montage an Holz empfehlen wir eine Senkkopfholzschraube (5 x 30 mm).

Dieser Anker ist in unterschiedlichen Längen für Luftschichten zwischen 100 und 300 mm erhältlich. Ein beweglicher Tropftring verhindert, dass Wasser die Luftschicht überquert.

Das Teplo-Sortiment wurde unabhängig geprüft und vom British Board of Agrément zertifiziert (Nr. 14/5160).

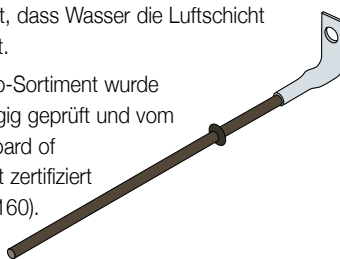

Produkt-referenz	Länge (mm)	Luftschichtbreiten (mm)	Deklarierte Werte	
			Druck (N)	Spannung (N)
TEPLO-L-5-165	165	100	660	920
TEPLO-L-5-190	190	125		
TEPLO-L-5-215	215	150		
TEPLO-L-5-240	240	175		
TEPLO-L-5-265	265	200		
TEPLO-L-7-290	290	225	900	1130
TEPLO-L-7-315	315	250		
TEPLO-L-7-340	340	275		
TEPLO-L-7-365	365	300		

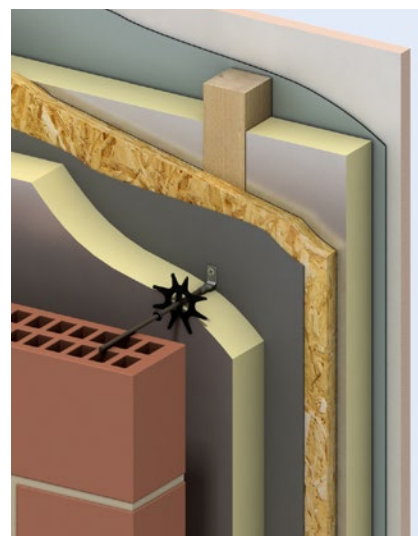

Teplo-L-Anker



Ancon TFMT

Wir empfehlen die Verwendung des TFMT-Ankers (Timber Frame Movement Tie, Holzfachwerk-Mauerwerkanker) für Fälle, in denen Bewegungen von mehr als 24 mm zugelassen werden sollen. Dieser Mauerwerkanker ist für Luftschichten zwischen 50 und 150 mm ausgelegt und umfasst eine Schiene, einen Laschen-Anschlussanker und eine Schraube. Dieses System ermöglicht Differenzialbewegungen von 65 mm. Der Anker ist 10-12 mm oberhalb vom Schienenende zu platzieren.

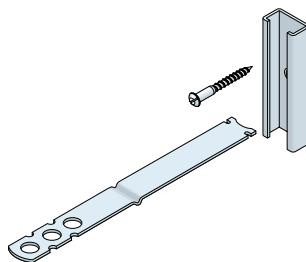

Luftschichtbreiten (mm)	Deklarierte Werte	
	Druck (N)	Spannung (N)
50-150 mm	1300	960

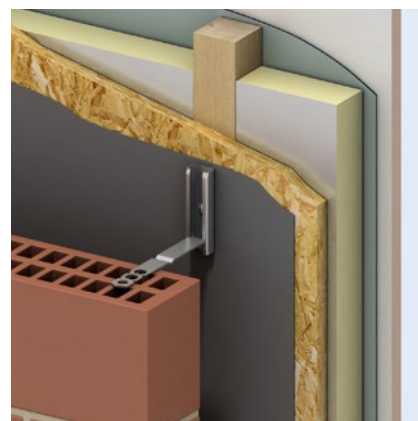

TFMT



Mauerwerkanker und Rückhalteanker

Mauerwerk-Anschlussanker

Mauerwerk-Anschlussanker sind die ideale Lösung, wenn Mauerwerks- und Ortbetonwände miteinander zu verbinden sind. Sie können an unterschiedlichen Werkstoffen wie Beton, Stahl und Mauerwerk montiert werden. Mauerwerk-Anschlussanker mit der Referenz **_P_** haben einen einfachen Schaft. Die Referenz **_D_** weist dagegen auf die integrierte Tropfnase zur Verwendung in Luftschichten hin.

SDB/SPB

Die Ancon Mauerwerk-Anschlussanker SDB und SPB weisen ein 7-mm-Loch auf, das für unterschiedliche Befestigungsmittel geeignet ist. Für die Montage an Beton werden einzelne M6-Spreizschrauben empfohlen und für die Montage an Stahlelementen werden M6-Gewindestifte oder Schneidschrauben des Typs SDTSS-38-5PT empfohlen. Mauerwerk-Anschlussanker können mit geeigneten Dübeln und Schrauben oder Verbundankern an Mauerwerk montiert werden. Schlechte Untergründe beeinträchtigen die Leistungsfähigkeit der Befestigungsmittel. Für solche Fälle wird eine Prüfung des Untergrunds empfohlen. Alle Befestigungsmittel sind in Verbindung mit einer DIN-Unterlegscheibe zu verwenden.

SPB Längen (mm)	Deklarierte Werte Scherkraft (N)
125-225	1990

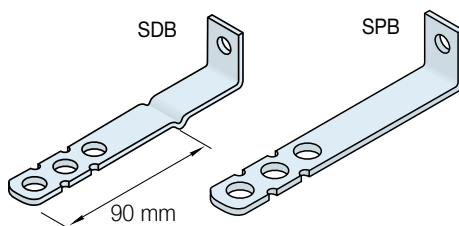

Ancon SPB Mauerwerk-Anschlussanker

SDV/SPV

Die Ancon Mauerwerk-Anschlussanker SDV und SPV verfügen über einen Vertikalschlitz von 8 x 30 mm, der vertikale Positionsanpassungen ermöglicht. Wenn sie am oberen Schlitzende montiert werden, ist ihre Belastbarkeit eingeschränkt. Daher werden sie nicht für Einsatzzwecke empfohlen, bei denen Spannungen zu berücksichtigen sind.

SPV Längen (mm)	Deklarierte Werte Scherkraft (N)
125-225	1390

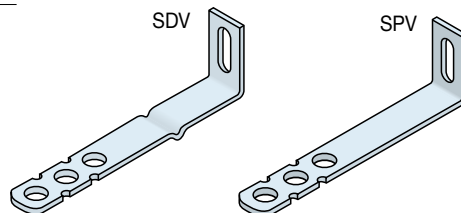

Thermische Trennung

Ancon Mauerwerk-Anschlussanker aus Edelstahl können jetzt mit thermischen Trennungen geliefert werden, die zwischen der Aufkantung und der tragenden Wand zu platzieren sind. Sie werden aus einem strapazierfähigen, faserverstärkten duroplastischen Kunststoff gefertigt, dessen Wärmeleitfähigkeit bei gerade einmal 0,3 W/mK liegt.

Ancon HiT – Einschlaganker

Der Ancon HiT verbindet Mauerwerk mit Beton, Blöcken hoher Dichte (> 7N/mm²), Vollziegeln oder Hartstein. Er kann den Bedarf an Ankern unterschiedlicher Länge auf der Baustelle vermindern und die Bauzeit verkürzen.

Der HiT ist in einer Standardlänge von 310 mm erhältlich. Er wird an Ort und Stelle mit einem speziellen Montagewerkzeug gebogen, sodass er für alle Luftschichten bis 150 mm geeignet ist. Im Gegensatz zu konventionellen Mauerwerk-Anschlussankern muss er nicht mechanisch befestigt werden, sondern wird in einen Dübel eingeschlagen.

Um zu verhindern, dass Feuchtigkeit die Luftschicht überquert, muss auf dem Anker ein Neoprenring angebracht werden.

Luftschichtbreiten (mm)	Deklarierte Werte	
	Druck (N)	Spannung (N)
50-150 mm	1410	1930

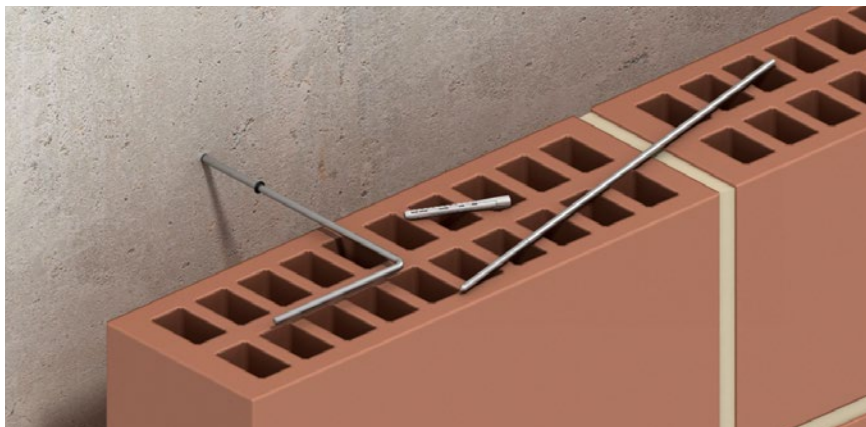

Einschlaganker



Teplo-L-Anker

Der Teplo-L-Anker ist ideal zur Verbindung einer Außenschale aus Mauerwerk mit einer Innenschale aus Ortbeton durch einen Rückhalteanker mit geringer Wärmeleitfähigkeit. Er bietet die gleichen Vorteile bezüglich Wärmeleitfähigkeit wie die Basaltfaser-Luftschichtanker und verfügt zusätzlich über eine – mechanisch und chemisch mit einem Ankerendstück verbundene – Edelstahlaufkantung, die einen zweiten Montagepunkt bietet.

Die Belastungseigenschaften hängen vom Untergrund ab und es wird empfohlen, vor Ort Tests durchzuführen, um die Festigkeit ungewisser oder alter Untergründe zu überprüfen.

Die Teplo-L-Anker sind für Luftschichten von 100 bis 300 mm geeignet. Das Sortiment umfasst 14 Standardprodukte.

Ein Tropfring verhindert, dass Wasser die Luftschicht überquert.

Teplo-L-Referenz	Ankerdurchmesser (mm)	Länge (mm)	Luftschichtbreiten (mm)	Deklarierte Werte	
				Druck (N)	Spannung (N)
TEPLO-L-5-165	5	165	100	1040	1690
TEPLO-L-5-190		190	125		
TEPLO-L-5-215		215	150	650	1690
TEPLO-L-5-240		240	175		
TEPLO-L-5-265		265	200		
TEPLO-L-7-165	7	165	100	1420	4140
TEPLO-L-7-190		190	125		
TEPLO-L-7-215		215	150		
TEPLO-L-7-240		240	175		
TEPLO-L-7-265		265	200		
TEPLO-L-7-290		290	225		
TEPLO-L-7-315		315	250		
TEPLO-L-7-340		340	275		
TEPLO-L-7-365	365	300			

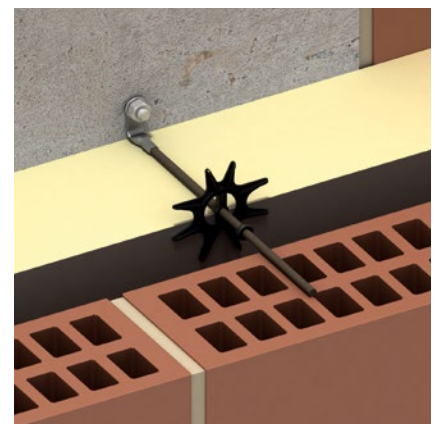

Teplo-L-Anker

Ancon Teplo-HIT

Der Teplo-HIT verbindet Mauerwerk mit verschiedenen Untergründen, darunter Kalksandvollstein-Blöcke (Kalziumsilikat), massive Ziegel und Beton. Dieser Anker mit geringer Wärmeleitfähigkeit wird durch Einschlagen in einen speziellen Ancon Dübel montiert, der in ein vorgebohrtes Loch gesteckt wird. Er bietet die gleichen Vorteile wie die übrigen Anker des Teplo-Sortiments.

Der Teplo-HIT ist in 9 Standardlängen für Luftschichten zwischen 100 und 300 mm erhältlich.

Er kann mit dem schwarzen Teplo-Clip, einem Halter für Dämmstoffe in teilgefüllten Luftschichten, verwendet werden.

Zur Erleichterung der Montage sind Werkzeuge zum Halten des Ankers beim Einschlagen erhältlich.

Teplo-HIT Längen (mm)	Luftschichtbreiten (mm)	Ankerdurchmesser (mm)	Bohrloch (mm)	Druck (N)	Deklarierte Werte		
					Spannung (N)		
					Beton C20/25	Massiver Ziegel	Kalksandvollstein
235	75-100	5	75 x ø8	1560	2690	2350	2770
260	101-125	5	75 x ø8				
285	126-150	6	75 x ø10	1620	3100	2370	2890
310	151-175	6	75 x ø10				
335	176-200	6	75 x ø10				
360	201-225	7	75 x ø10	1520	3320	2510	4100
385	226-250	7	75 x ø10				
410	251-275	7	75 x ø10				
435	276-300	7	75 x ø10				

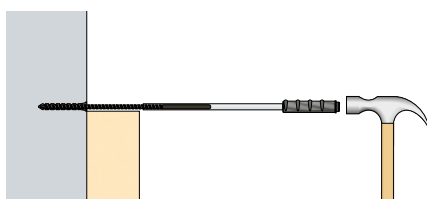

Teplo-HIT

Mauerwerkanker und Rückhalteanker

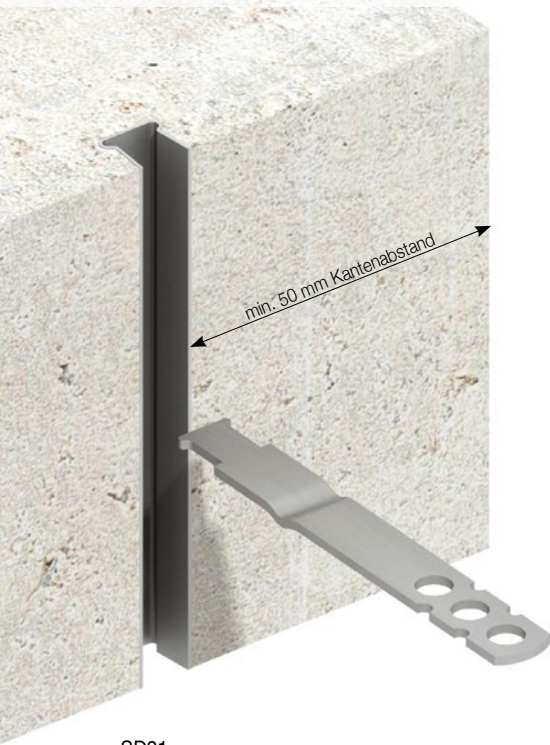

SD21

Schienenanker

Ancon 21/18 Omega-Schiene

Die Ancon 21/18 Omega-Schiene ist eine leistungsstarke selbstverankernde Omega-Ankerschiene zur Verwendung mit Ancon Mauerwerkankern. Die Schiene stellt den für Außenschalen notwendigen Rückhalt bereit. Sie ist nur 18 mm tief und kann bei einer verminderten Betonüberdeckung der Armierung mit einer Dicke von nur 75 mm verwendet werden. Die Ancon 21/18 Omega-Schiene ist in Längen zwischen 100 und 3000 mm erhältlich und mit Polystyrol gefüllt, um das Eindringen von Beton zu verhindern. Nagellöcher ermöglichen die Montage der Schiene an der Schnittholzschalung.

Sonstige Schienenanker

Auch für die Ankerschienen Ancon 28/15, 30/20, 38/17, 36/8 und 40/25 werden Mauerwerkanker hergestellt.

Die Schienen 28/15, 38/17 und 40/25 sind mit und ohne Anker zum Einbetonieren oder zur Oberflächenbefestigung erhältlich.

Die Schiene 30/20 wird mit Ankern zum Einbetonieren geliefert. Dagegen ist die Schiene 36/8 mit einfacher Rückseite zur Oberflächenmontage vorgesehen.

Die unten angegebenen Daten gelten für Luftschichtanker in den Ankerschienen 21/18, 28/15, 30/20, 38/17 und 40/25. Die 36/8-Schienen sind nur für Scherkraft-Anwendungen geeignet.

Schienenmontage

Montagemethode	Omega 21/18	25/14	28/15	30/20	38/17	36/8	40/25
Einbetoniert	✓	✗	✓	✓	✓	✗	✓
Oberflächenmontiert	✗	✓	✓	✗	✓	✓	✓

Schienenanker	Ankerlänge (mm)	Deklarierte Werte	
		Druck (N)	Spannung (N)
SD21	125-150	1360	2380
	151-225	1800	2380
	226-300	1780	2380
SD28 SD30	125-150	1360	3070
	151-225	1800	3530
	226-300	1780	3530
SD38 SD40	125-150	2230	3070
	151-225	2990	3610
	226-300	1780	3530



SP36

Produktreferenz	Ankerlänge (mm)	Deklariertes Wert – Scherkraft (N)
SP21	75-200	2700
SP28		
SP30		
SP38		
SP36		

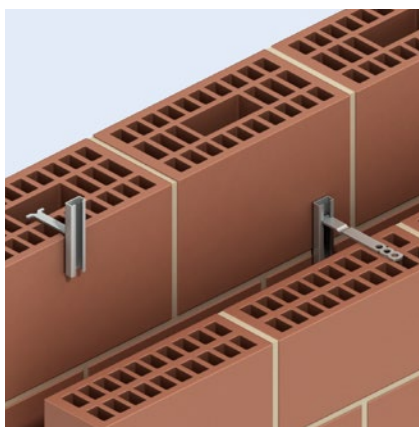

Ancon Fastrack-Schienen, 100 mm Länge mit Anker SD28



Ancon Fastrack

Ancon Fastrack ist ideal zum Einsatz bei zweischaligen Wänden mit Fugen, deren Lage nicht übereinstimmt. Die Schiene verfügt über einen angeschweißten Rückanker.

Sie wird in die innere Wandschale des Mauerwerks eingebaut, um einen Ancon SD28 oder einen ähnlichen Anker für die Außenschale aufzunehmen.

Die Schienen und Anker von Ancon Fastrack sind für Luftschichten zwischen 50 und 150 mm geeignet. Die empfohlene Ankerlänge für Fastrack-Schienen beträgt Luftschicht + 50 mm.

Dieses System kann im Schienenprofil 28/15 oder 36/8 zur Aufnahme von Mauerwerkankern mit den Referenzen __ 28 bzw. __ 36 gefertigt werden.

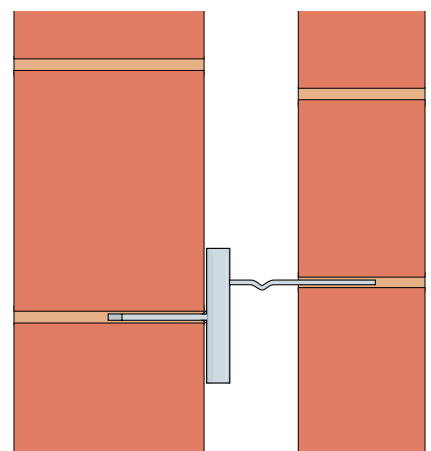

Fastrack mit Anker SD28 für Mauerwerk

Schienenanker	Ankerlänge (mm)	Deklarierte Werte	
		Druck (N)	Spannung (N)
28/15 Fastrack	125-225	1360	2910
36/8 Fastrack	125-225	1360	1320

Scherkraftanker an vertikalen Dehnfugen

Gleithülsen kommen zum Einsatz bei Mauerwerkankern mit einfachen Endstücken (z. B. Ancon PP21 oder PPB) in vertikalen Dehnfugen, die an Stützen stoßen. Der Anker fängt das Mauerwerk gegen seitliche Windlasten ab und die Hülse lässt die Schrumpfung und Ausdehnung des Mauerwerks zu. Diese Scherkraftanker sind entweder für Ankerschienen oder als Mauerwerk-Anschlussanker zur nachträglichen Baustellenmontage erhältlich. Auch für die Schienen Ancon 21/18, 28/15, 30/20, 36/8, 38/17 und 40/25 werden Schienenanker hergestellt. Mauerwerk-Anschlussanker sind in den Varianten PPB mit 1 Loch oder PPV mit vertikalem Schlitz erhältlich. PPS-Anker werden für Dehnfugen im Mauerwerk verwendet. PPB-HD ist eine Schwerlast-Version von PPB.

Ancon Scherkraftanker sind für 10-mm-Standardfugen geeignet und erfordern eine Mindesteinbettung von 100 mm. Gleithülsen sind im Hinblick auf die Ausdehnung des Mauerwerks mit 10 mm Abstand vom Ende zu montieren. Die Anker sind auch mit verbundenem Sicherheitsendstück erhältlich für Einsatzzwecke, bei denen keine Gleithülse erforderlich ist.

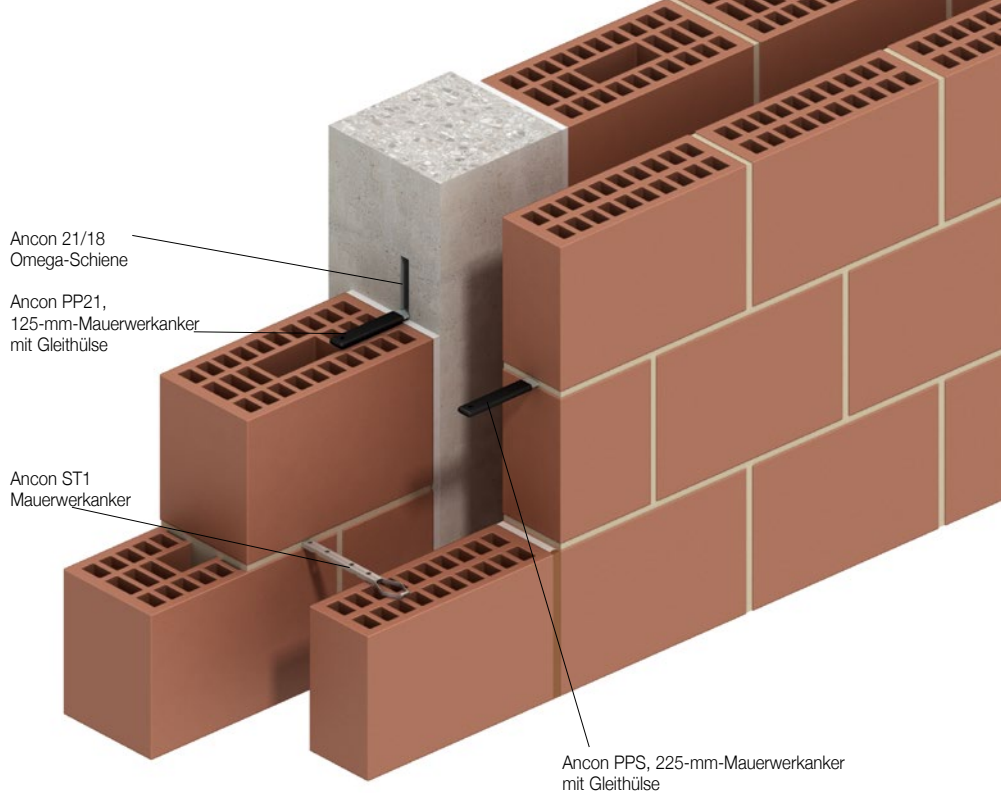

Zwischenstütze mit vertikaler Dehnfuge in (Blockstein-)Mauerwerk

Produktreferenz	Ankerlänge (mm)	Deklariertes Scherkraftwert (N)
PP21, PP28, PP30, PP38	125-225	2690
PPV	110-225	1390
PPB	110-225	1890
PPV-HD	110-125	2690
PPS	150-300	2600

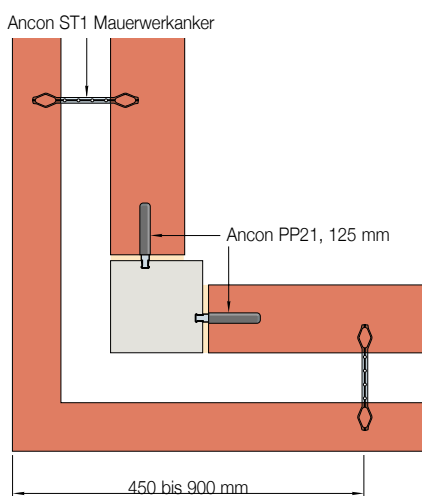
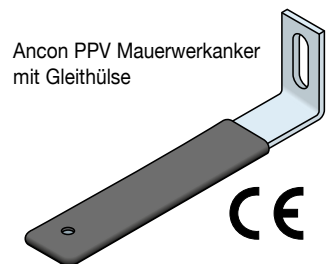
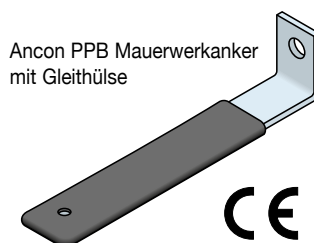
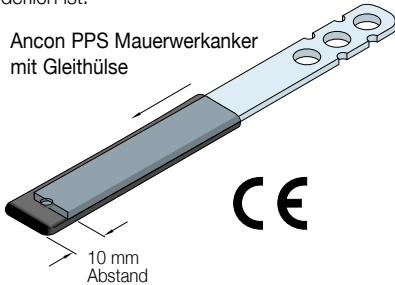

Außenecke mit vollständig verbundener Außenschale aus Mauerwerk

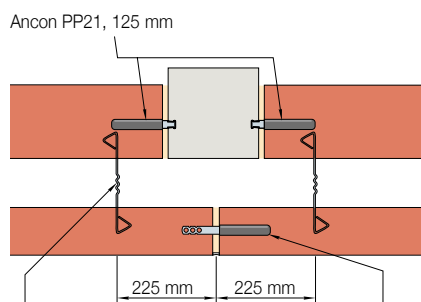

Ancon RT2 an vertikalen Mittellinien von 450 mm in wechselnden Schichten mit PPS-Ankern
Ancon PPS, 225 mm, an vertikalen Mittellinien von 450 mm

Zwischenstütze mit vertikalen Dehnfugen in Innen- und Außenschale

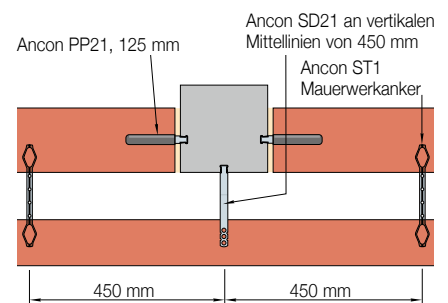

Zwischenstütze mit vertikalen Dehnfugen

Ancon PPS, 225 mm, an vertikalen Mittellinien von 450 mm
Ancon ST1 an vertikalen Mittellinien von 450 mm in wechselnden Schichten mit PPS-Ankern

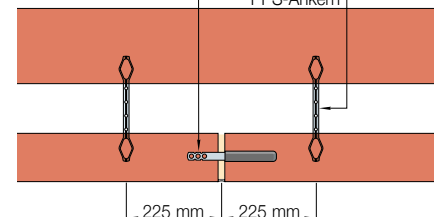

Zweischalige Wand mit vertikaler Dehnfuge in der Außenschale

Bitte beachten Sie: Alle Abstände sind Maximalwerte.

Mauerwerkanker und Rückhalteanker

Standard-Mauerwerkanker

Längenangaben in **Rot und kursiv** verweisen auf Artikel, die in der Regel jederzeit erhältlich sind.

ST1

Längen **200, 225, 250, 275, 300, 325, 350** mm
Britische Patente Nr. 2 255 358, 2 260 348 und 2 260 349

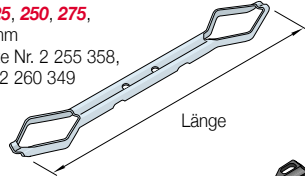

Teplo-BF1

Länge **200, 225, 250, 275** mm



SD1

Länge **200, 225, 250, 275, 300** mm
Auch mit mittiger Tropfnase erhältlich

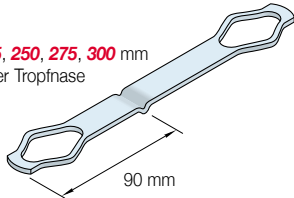

RT2

Länge **200, 225, 250, 275** mm
Patent-Nr. GB 2359831 IE 83574

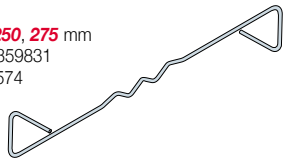

Teplo-BF2

Länge **200, 225, 250, 275, 300, 325, 350, 375, 400, 425** mm



DT (Doppeldreieck)

Länge **150, 200, 225, 250, 300** mm

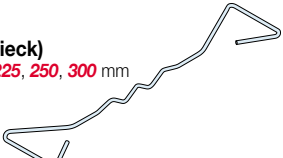

RD3

Länge **250, 275** mm
Patent-Nr. GB 2359831 IE 83574

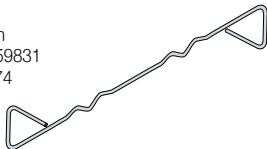

Empfohlene Länge für Mauerwerk/ Mauerwerk-Anker

Luftschichtbreite (mm)	Ankerlänge (mm)
50-75	200
76-100	225
101-125	250
126-150	275
151-175	300
176-200	325
201-225	350
226-250	375
251-275	400
276-300	425

HRT4

Länge **200, 225, 250, 275** mm
Patent-Nr. GB 2359831 IE 83574

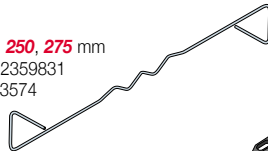

Teplo-BF4

Länge **200, 225, 250, 550, 575** mm

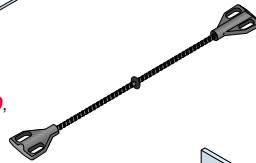

SPB

Längen 75, **100, 125, 150, 175, 200, 225, 250, 275, 300** mm
(Schwerlastversion erhältlich)

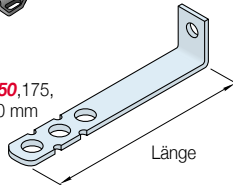

SDB

Länge **125, 150, 175, 200, 225, 250, 275, 300** mm

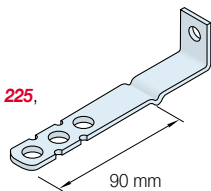

Teplo-L-Anker

Länge 165, 190, 215, 240, 265, 290, 315, 340, 365 mm

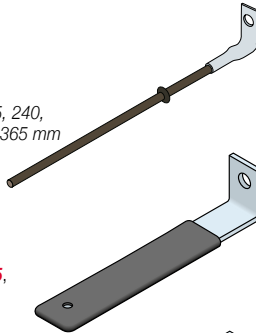

PPB

Länge **125, 150, 175, 200, 225** mm

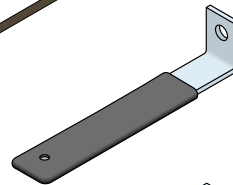

SPV

Länge 75, **100, 125, 150, 175, 200, 225, 250, 275, 300** mm

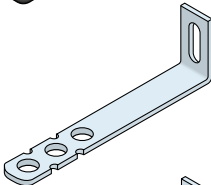

SDV

Länge **125, 150, 175, 200, 225, 250, 275, 300** mm

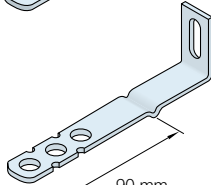

PPV

Länge **125, 150, 175, 200, 225** mm

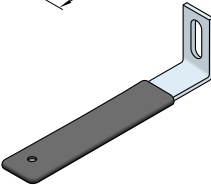

Empfohlene Länge für Mauerwerk- Anschlussanker und Ankerschienen*

Luftschichtbreite (mm)	Ankerlänge (mm)
<20	75
20-44	100
45-69	125
70-94	150
95-119	175
120-144	200
145-169	225

*Außer oberflächenmontierten Schienen, Ancon Fastrack und Ancon Teplo-L-Anker

SP21

Länge **75, 100, 125, 150, 175, 200** mm
Zur Verwendung mit 21/18 Omega-Schiene

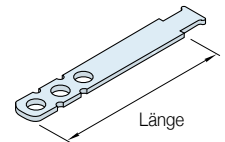

SD21

Länge **125, 150, 175, 200, 225, 250, 275, 300** mm
Zur Verwendung mit 21/18 Omega-Schiene

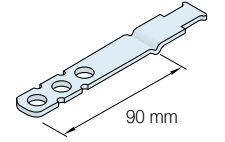

PP21

Länge **125, 150, 175, 200, 225** mm Zur Verwendung mit 21/18 Omega-Schiene

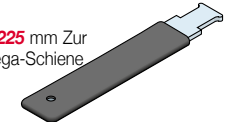

SPS

Länge **150, 200, 225, 250, 275, 300** mm
(Nicht für den Einsatz bei Mauerwerk mit Stoßfugen geeignet. Siehe unten.)

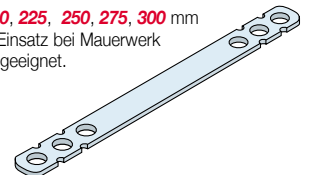

SPS CJ

Länge **150** mm
(3 mm Dicke für Einsatz bei Mauerwerk mit Stoßfugen)

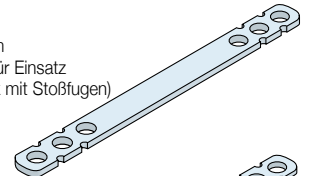

PPS

Länge 175, **225, 250, 275, 300** mm

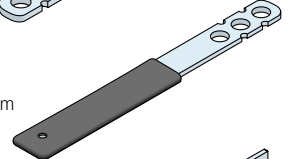

SHX

Länge 150, 175, 200, 225 mm

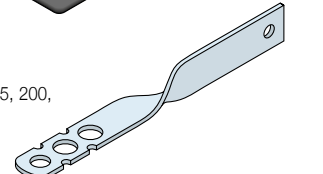

WHX

Länge 150, 175, 200 mm

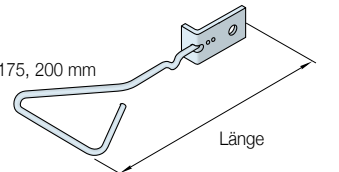

SRB

Länge **125, 150, 175, 200, 300** mm
(Statt SDB zu verwenden, wenn größere Flexibilität erforderlich ist)

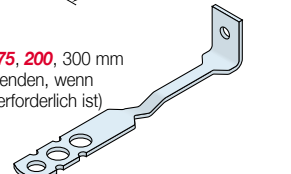

Luftschicht-Anschlussanker

Lieferung mit einem 8-mm-Nylondübel und Neoprenring
Länge **180, 200, 230** mm

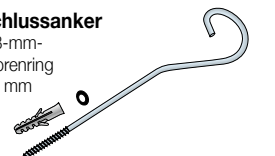

Anschlussanker

Lieferung mit einem 8-mm-Nylondübel
Länge **135** mm



Rahmentragwerk-Anker

Länge **115** mm



Referenzen für Mauerwerkanker

Über die Standard-Mauerwerkanker hinaus sind zahlreiche Varianten erhältlich. Sie können Mauerwerkanker für Sonderanwendungen spezifizieren und in Auftrag geben, indem Sie einfach die Referenzbuchstaben für Endform, Schaft und Kopfform des Ankers angeben.

Diese auf Bestellung hergestellten Anker werden in der Regel für den Einsatz bei einem einzigen Projekt gefertigt und daher nicht gemäß EN 845 geprüft. Sie tragen daher auch keine CE-Kennzeichnung.

Anker-Sonderanfertigungen mit einem Querschnitt von über 20 mm und der Referenz S__ weisen ein Endstück mit drei Löchern ohne Seitenkerben auf.

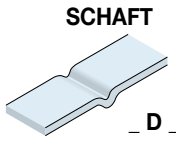
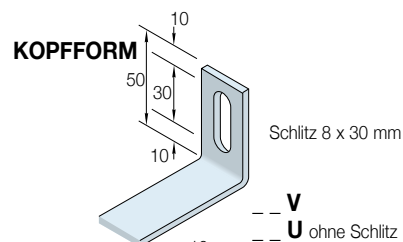
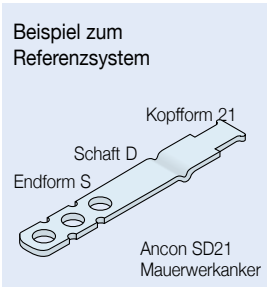

ENDFORM
Die meisten können für beide Endstücke des Ankers verwendet werden

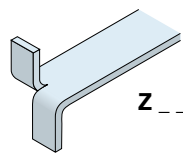
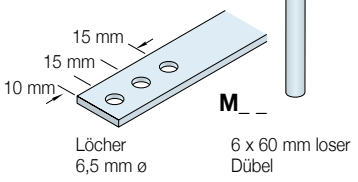
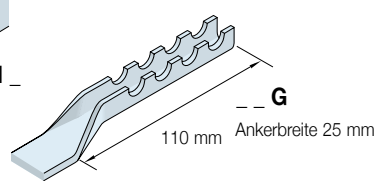
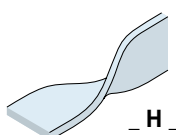
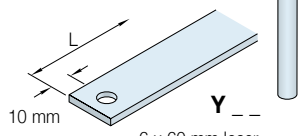
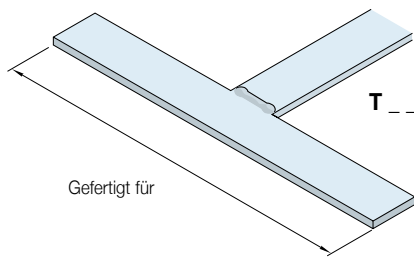
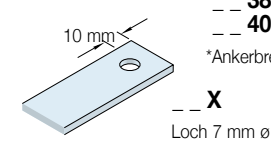
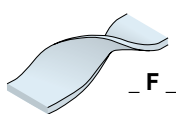
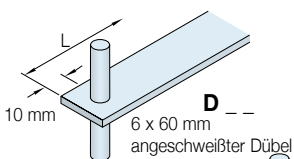
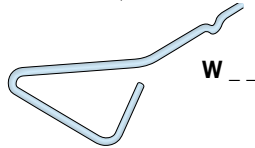
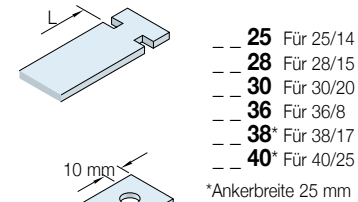
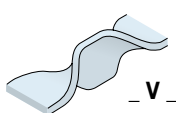
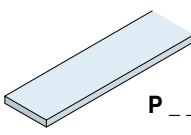
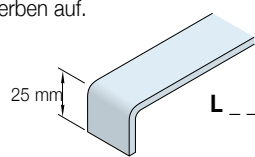
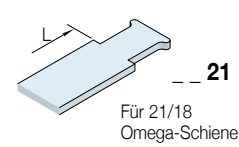
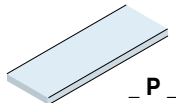
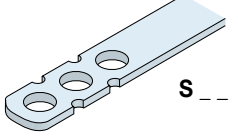

Dämmstoffhalter-Clips

Es sind Clips zur Sicherung von Dämmstoff in der Luftschicht erhältlich.

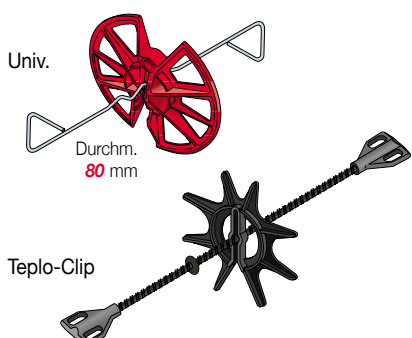

Dämmstoffhalter

Der Dämmstoffhalter H75/2 dient zur Befestigung von Dämmstoff an Beton und Mauerwerk. Die Kopfform mit 90 mm Durchmesser kann Dämmstoff von bis zu 75 mm Dicke sichern (bei Einsatz von dickerem Material nehmen Sie bitte mit uns Kontakt auf).

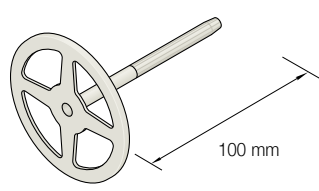

Gleithülsen

Anker mit Gleithülse erfordern eine 100-mm-Einbettung. Für die meisten Einsatzzwecke bietet eine Hülse von 120 mm Länge genügend Spielraum für Bewegung und Toleranzen.



Mauerwerkanker und Rückhalteanker

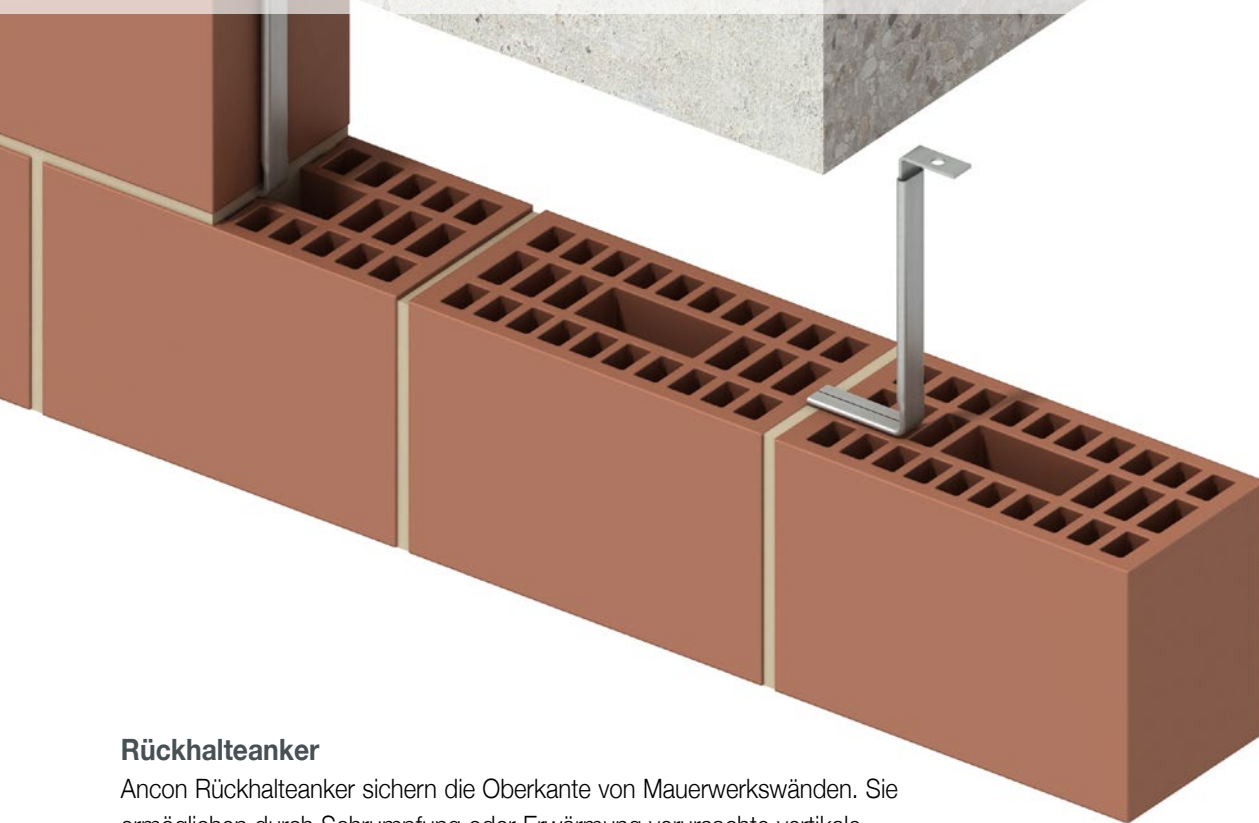

Rückhalteanker

Ancon Rückhalteanker sichern die Oberkante von Mauerwerkswänden. Sie ermöglichen durch Schrumpfung oder Erwärmung verursachte vertikale Bewegungen und fangen Windlasten ab.

Ancon IHR

Ancon IHR wird zur Sicherung der Oberkante von Innenwänden oder der Innenschale von Luftschichtwänden verwendet. Die Vorderseite des Schienenstücks ist versiegelt, um das Eindringen von Mörtel zu verhindern und vertikale Bewegungen zwischen Mauerwerk und Rahmentragwerk zu ermöglichen.

Die Standardlänge eines IHR-Gleitankers ist für Abstände bis 50 mm geeignet. Für Abstände bis 75 mm sind längere Gleitanker erhältlich. Diese sind ideal für den Einbau von Feuersperren an der Wandoberkante geeignet oder für Fälle, in denen mit einer stärkeren Deckendurchbiegung zu rechnen ist.

Das Ancon IHR-Standardmodell ist für einen 215-mm-Block geeignet. Weitere Schienenlängen sind auf Anfrage erhältlich.

Längere Schienen sind jedoch ggf. nicht geeignet, um Abstände über 40 mm zu überbrücken.

Der Gleitanker kann mit einem Loch (IHR-B) oder Schlitz (IHR-V) geliefert werden, passend für M8-Schrauben, oder mit einem gekerbten Endstück zur Direktmontage in einer 38/17- oder 30/20-Ankerschiene (IHR-C), passend zu dem Einschlagelement, das ohne Vor-Ort-Bohrung an einem Stahlflansch montiert wird (IHR-H). Er ist auch passend zur selbstschneidenden Schraube SDTSS-38-5PT (IHR-S) erhältlich.

Das IHR-Standardmodell ist für einen 215-mm-Block geeignet. Weitere Größen zwischen 150 und 250 mm sind erhältlich.

Der Gleitanker kann entweder mit einem Loch (IHR - B) oder Schlitz (IHR - V) geliefert werden, passend für M8-Schrauben, oder mit einem gekerbten Endstück zur direkten Montage in einer 38/17- oder 30/20-Ankerschiene (IHR - C).

Deklariertes Wert – Scherkraft (N)

4630

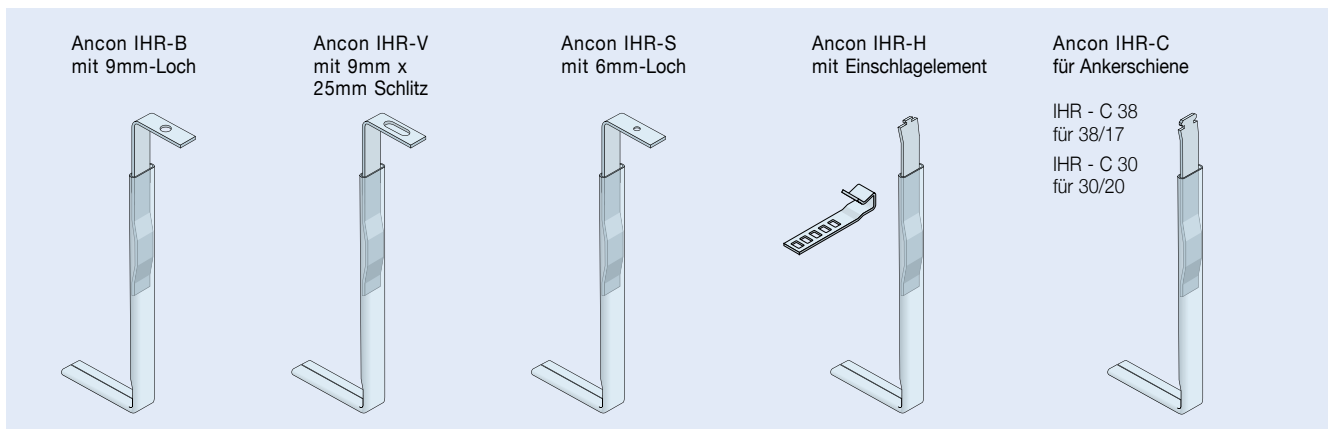

Ancon FHR

Der Rückhalteanker Ancon FHR wird zur Sicherung der Oberkante von Innenwänden oder Innenschalen von Luftschichtwänden verwendet. Die beiden Winkel sichern die Oberkante der Wand und weisen Löcher von 10 mm Durchmesser für M8-Schrauben auf. Sie werden mit zwei Löchern im längeren Winkelstück geliefert, damit der Rückhalteanker zu 100-mm- und 140-mm-Mauerwerk passt. Weitere Größen sind erhältlich.

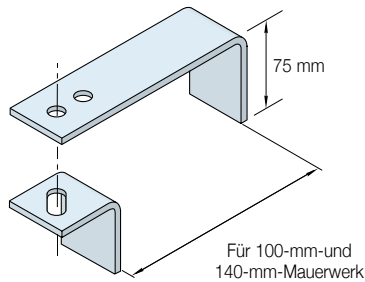

Ancon FHR Rückhalteanker – weitere Größen erhältlich

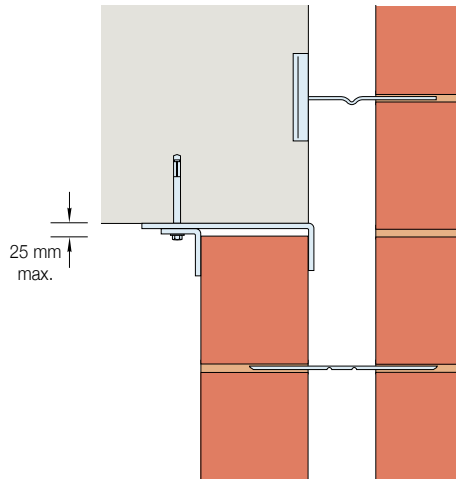

Rückhalteanker Ancon FHR, zur Sicherung der Oberkante der Innenschale einer Luftschichtwand an der Unterseite der Geschosdeckenplatte montiert

Deklariertes Wert – Scherkraft (N)

2070

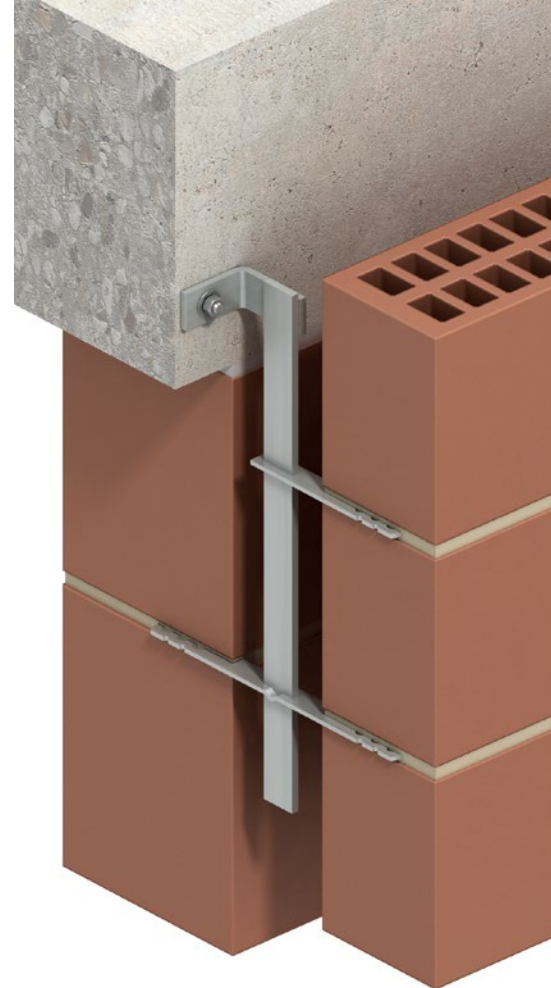

Ancon SAH

Ancon SAH Gleitanker verfügen über Schäfte, die in die Luftschicht passen und Anker aufnehmen, die vertikale Bewegungen durch Gleiten ausgleichen. Standardmäßig sind sie mit fünf verschiedenen Kopfformen erhältlich sowie mit Einweg- oder Zweiwegankern mit Sicherheitsendstücken. Das standardmäßige Montageloch hat einen Durchmesser von 12 mm, passend zu den Ancon M10-Spreizschrauben (Beton) oder den M10-Hammerschrauben für die Ancon 28/15-Schiene.

Deklariertes Wert – Scherkraft (N)

2270

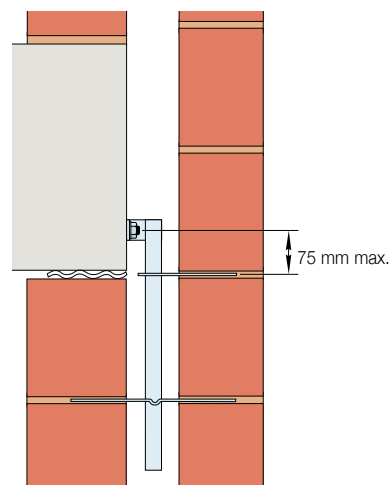

SAH – UF

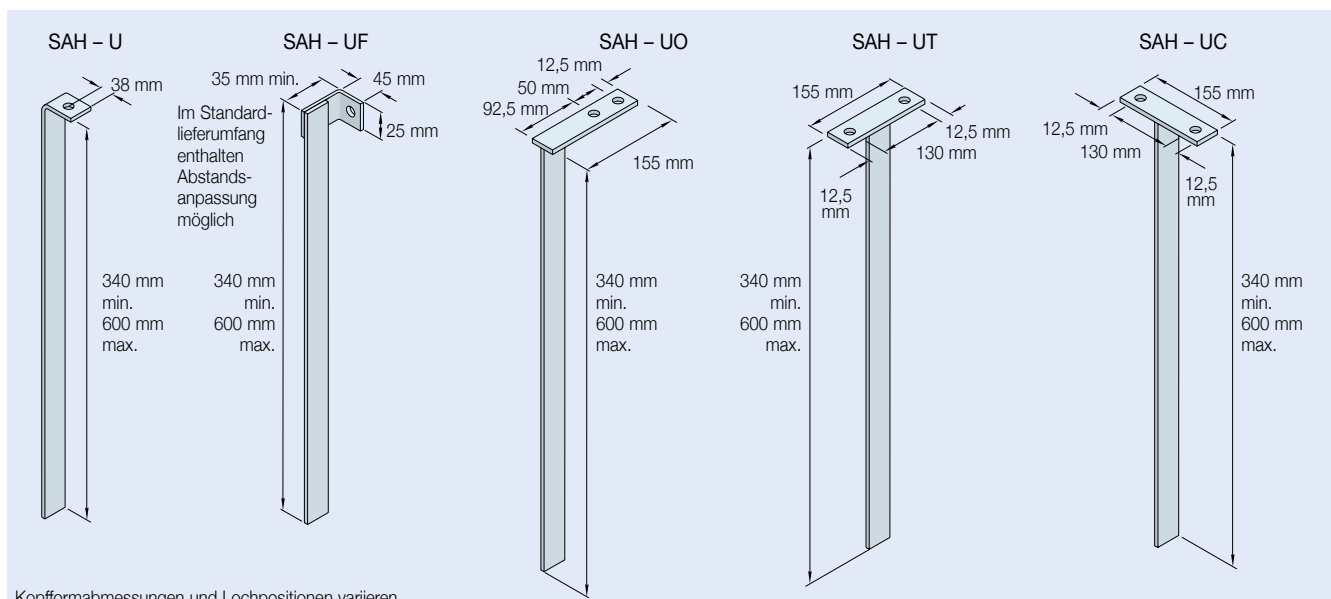
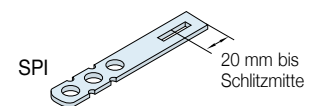
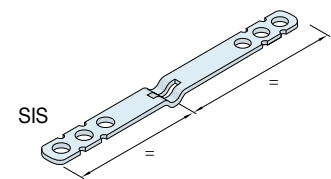

Kopfformabmessungen und Lochpositionen variieren.

Bitte beachten Sie: Diese Zeichnungen zeigen nur Beispiele. Alle Gleitanker werden für individuelle Anforderungen gefertigt.

Mauerwerkanker und Rückhalteanker

Schallschutzanker

Die Ancon Schallschutzanker weisen ein hochentwickeltes, vorkomprimiertes Element zur akustischen Trennung auf.

Die Produkte dieses Sortiments bieten die für das Tragwerk erforderliche Leistungsstärke und minimieren zugleich die Luftschallübertragung von Geräuschen und Vibrationen. Typische Einsatzbereiche sind Musikräume, Tonstudios, Kinos, Diskotheken, Industrieanlagen, Wohnbauten und Gebäude mit Mischnutzung.

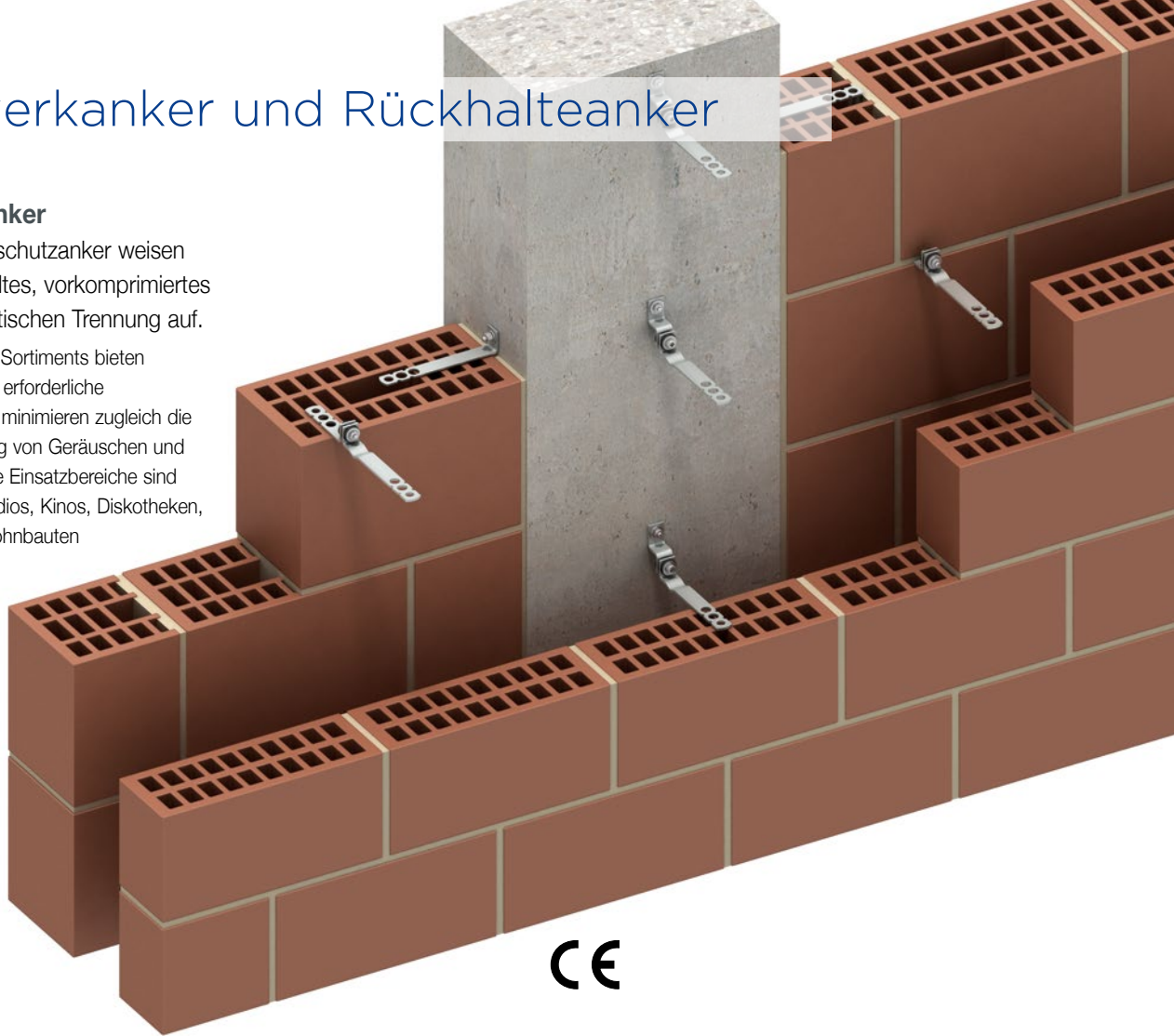

Die akustischen Eigenschaften dieses Sortiments sind denen anderer Mauerwerkankertypen weit überlegen. Sie sind das Ergebnis einer sorgfältig ausgewogenen Balance zwischen mechanischer Steifigkeit und akustischer Federung.

Frequenz	Dynamische Steifigkeit*
139 Hz	2,15 MN/mm ³

* Bei 2,5 Anker pro m². Prüfbedingungen beschrieben im BRE Informationspapier IP3/01(UK)

Beim Schallschutz von Gebäuden werden normalerweise Frequenzbereiche zwischen 50 und 5000 Hz berücksichtigt. Diese entfallen normalerweise auf den Niederfrequenzbereich [50-200 Hz], Mittelfrequenzbereich [201-1000 Hz] und Hochfrequenzbereich [1001-5000 Hz]. Die Ancon Schallschutzanker sind auf den niedrigsten Frequenzbereich hin ausgelegt.

Luftschichtbreiten (mm)	Deklarierte Werte	
	Druck (N)	Spannung (N)
50-175 mm	810	780

Schallschutz-Luftschichtanker

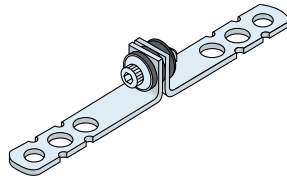

ACOU SP-SP
Luftschichtanker mit einfachem Schaft
Für Luftschichten von 50-175 mm
Erhältlich mit mittigem oder versetztem Isolator

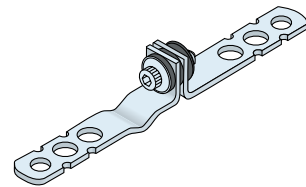

ACOU SP-SD
Luftschichtanker mit Tropfnase
Für Luftschichten von 75-175 mm
Erhältlich mit mittigem oder versetztem Isolator

Mauerwerk-Anschlussanker für Schallschutz

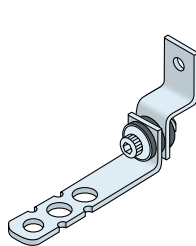

ACOU SP-ZB
Mauerwerk-Anschlussanker mit einfachem Schaft und 7-mm-Montageloch
Für Luftschichten von 50-175 mm

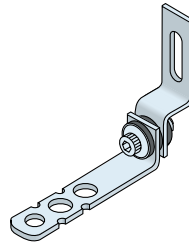

ACOU SP-ZV
Mauerwerk-Anschlussanker mit einfachem Schaft und Montageschlitz 8 x 30 mm
Für Luftschichten von 50-175 mm

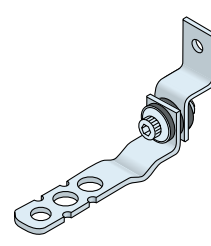

ACOU SD-ZB
Mauerwerk-Anschlussanker mit Tropfnase und 7-mm-Montageloch
Für Luftschichten von 100-175 mm

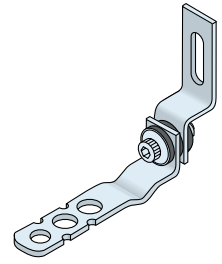

ACOU SD-ZV
Mauerwerk-Anschlussanker mit Tropfnase und Montageschlitz 8 x 30 mm
Für Luftschichten von 100-175 mm

Weitere Varianten sind erhältlich. Bitte wenden Sie sich mit den Einzelheiten des geplanten Einsatzes an uns.

Sanierungsanker

Die Ancon Sanierungssysteme sind ideal für Fälle, in denen unzureichende oder falsche Befestigungsmittel verwendet wurden oder die ursprünglichen Mauerwerkanker korrodiert sind.

Mechanische Verankerungen lassen sich leicht mithilfe eines Montagewerkzeugs installieren, das die Messingendstücke im Bohrloch spreizt. Zur Montage der Mauerwerkanker Ancon RM und RR sind eine Verlängerungsdüse und -schlauch erforderlich, um Harz über die Luftschicht hinweg in die Innenschale zu pumpen. Der Verlängerungsschlauch wird in einer Standardlänge von 1000 mm geliefert und auf der Baustelle passend zugeschnitten.

Aufgrund der Unterschiedlichkeit der Werkstoffe ist es ratsam, vor Ort eine Zugprüfung durchzuführen, um festzustellen, ob ein geeigneter Anker ausgewählt wurde.

Harz

Das von uns gelieferte Zweikomponenten-system aus Vinyl ester und Härter mit CE-Kennzeichnung härtet schnell aus und ist für eine große Bandbreite an Einsatzzwecken geeignet. Harz und Härter befinden sich in separaten Kammern und werden sicher in der Düse gemischt. Kartuschenpistolen und zusätzliche statische Mischdüsen sind erhältlich.

Ancon MM63

Dieser Anker zur Verbindung von zwei Wand-schalen aus festem Werkstoff besitzt zwei spreizbare Endstücke. Erfordert Löcher von 11 mm ø.

Ancon RM63

Für Fälle, in denen die Innenschale Löcher, eine geringe Dichte oder loses Material aufweist. Zur Beseitigung von Belastungen durch die Reparatur kann ein Harzkleber verwendet werden. Erfordert Löcher von 11 mm ø.

Ancon RR

Für Fälle, in denen keine spreizbaren Elemente verwendet werden können. Wird normalerweise in ein Loch von 10 mm ø eingesetzt, für Prüfzwecke ist jedoch ein 12-mm-Loch zu verwenden. Zum Zurückhalten des Harzes kann ein Kunststoffsieb verwendet werden. Dies ist besonders nützlich bei Lochziegeln oder Hohlblöcken. Zum Einpassen des Siebs ist ein Loch von 12 mm ø erforderlich.

Stairib Bewehrungsstab

Gerippte Edelstahlbewehrung, die in Innen- und Außenschalen mit Harz befestigt wird. Erfordert ein Loch von 10 mm ø (Stab mit 6 mm Durchmesser) oder ein Loch von 12 mm ø (Stab mit 8 mm Durchmesser).

Spiralanker-Kit zur Mauerriss-Reparatur

Das Spiralanker-Kit zur Mauerriss-Reparatur bietet eine unaufdringliche Lösung zur dauerhaften, hoch festen Reparatur von Mauerwerksrissen.

Es enthält 10 Spiralanker für die Mauerwerksbewehrung (6 x 1000 mm), Fugenreparaturmörtel (3 Liter), Paddelrührer zum Mischen des Mörtels, Mörtel-Auspresspistole mit Flachdüse und Fugenkelle.

Das Reparatur-Kit wird in einer Box mit vollständiger Reparaturanleitung geliefert.

Ancon MM63

200 mm für Luftschichtbreiten 35-60 mm
225 mm für Luftschichtbreiten 61-85 mm
250 mm für Luftschichtbreiten 86-110 mm
300 mm für Luftschichtbreite 135-160 mm



Ancon RM63

200 mm für Luftschichtbreiten 35-60 mm
225 mm für Luftschichtbreiten 61-85 mm
250 mm für Luftschichtbreiten 86-110 mm
300 mm für Luftschichtbreite 135-160 mm



Ancon RR

180 mm für Luftschichtbreite 40-60 mm
200 mm für Luftschichtbreite 61-80 mm
220 mm für Luftschichtbreite 81-100 mm

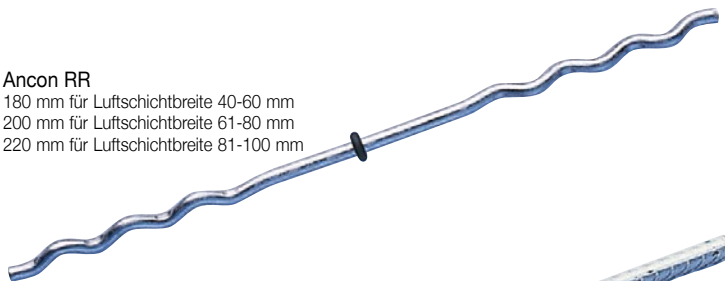

Stairib Bewehrungsstab

Länge nach Bestellung, ø 6, 8 mm

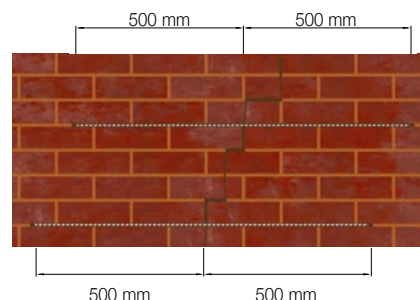
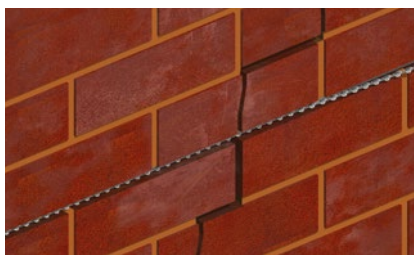
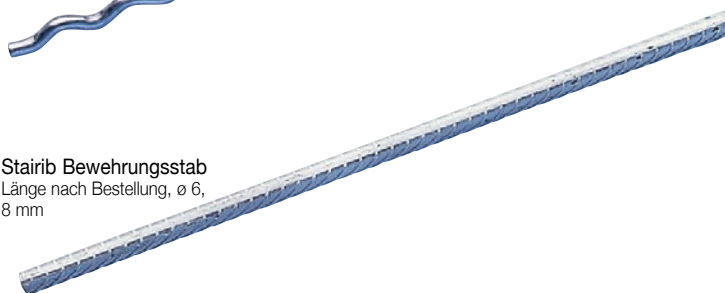

Die Edelstahl-Spiralanker gehen mit den Lagerfugen einen chemischen Verbund ein, durch den Risse repariert, Zugkräfte neu verteilt und das Gebäude stabilisiert werden. Nach der Fertigstellung sind Bewehrung und Fugenmörtel verdeckt, sodass der ursprüngliche Charakter der Mauer erhalten bleibt.

Vor Montage des Reparatursystems ist die Ursache der Rissbildung festzustellen und zu beseitigen.



Leviat®

Innovative Technologien und
Konstruktionslösungen, die der
Industrie ermöglichen sicherer,
stärker und schneller zu bauen.



Weltweite Kontakte zu Leviat:

Australien

98 Kurrajong Avenue,
Mount Druitt, Sydney, NSW 2770
Tel.: +61 - 2 8808 3100
E-Mail: info.au@leviat.com

Belgien

Industrielaan 2
1740 Ternat
Tel.: +32 - 2 - 582 29 45
Email: info.be@leviat.com

China

Room 601 Tower D, Vantone Centre
No. A6 Chao Yang Men Wai Street
Chaoyang District
Beijing · P.R. China 100020
Tel.: +86 - 10 5907 3200
E-Mail: info.cn@leviat.com

Deutschland

Liebigstraße 14
40764 Langenfeld
Tel.: +49 - 2173 - 970 - 0
E-Mail: info.de@leviat.com

Finnland

Vädursgatan 5
412 50 Göteborg / Schweden
Tel.: +358 (0)10 6338781
E-Mail: info.fi@leviat.com

Frankreich

Carré Pleyel
5, Rue Pleyel
93200 Saint Denis
Tel: +33 (0)5 34 25 54 82
E-Mail: info.fr@leviat.com

Indien

Unit S4, 902, A Wing,
Lodha iThink Techno Campus Building,
Panchpakhadi, Pokharan Road 2,
Thane, 400606
Tel.: +91-022 695 33700
E-Mail: info.in@leviat.com

Italien

Via F.lli Bronzetti 28
24124 Bergamo
Tel.: +39 - 035 - 0760711
E-Mail: info.it@leviat.com

Malaysia

28 Jalan Anggerik Mokara 31/59
Kota Kemuning,
40460 Shah Alam Selangor
Tel.: +603 - 5122 4182
E-Mail: info.my@leviat.com

Neuseeland

246D James Fletcher Drive, Otahuhu,
Auckland 2024
Tel.: +64 - 9 276 2236
E-Mail: info.nz@leviat.com

Niederlande

Slachthuisweg 10
7556 AX Hengelo
Tel.: +31 - 74 - 267 14 49
E-Mail: info.nl@leviat.com

Österreich

Leonard-Bernstein-Str. 10
Saturn Tower, 1220 Wien
Tel.: +43 - 1 - 259 6770
E-Mail: info.at@leviat.com

Philippinen

27F Office A, Podium West Tower,
12 ADB Avenue, Ortigas Center
Mandaluyong City, 1550
Tel.: +63 - 2 7957 6381
E-Mail: info.ph@leviat.com

Polen

ul. Głogowska 151
60-206 Poznań
Tel.: +48 - 61 - 622 14 14
E-Mail: info.pl@leviat.com

Schweden

Vädursgatan 5
412 50 Göteborg
Tel.: +46 - 31 - 98 58 00
E-Mail: info.se@leviat.com

Schweiz

Grenzstrasse 24
3250 Lyss
Tel.: +41 (0)800 22 66 00
E-Mail: info.ch@leviat.com

Singapur

10 Benoi Sector,
Singapore 629845
Tel.: +65 - 6266 6802
E-Mail: info.sg@leviat.com

Spanien

Polígono Industrial Santa Ana
c/ Ignacio Zuloaga, 20
28522 Rivas-Vaciamadrid
Tel.: +34 - 91 632 18 40
E-Mail: info.es@leviat.com

Tschechien

Pekařská 695/10a
155 00 Praha 5
Tel.: +420 - 311 - 690 060
E-Mail: info.cz@leviat.com

USA / Kanada

6467 S Falkenburg Road
Riverview, FL 33578
Tel.: (800) 423-9140
E-Mail: info.us@leviat.us

Vereinigte Arabische Emirate

RA08 TB02, PO Box 17225
JAFZA, Jebel Ali, Dubai
Tel.: +971 (0)4 883 4346
E-Mail: info.ae@leviat.com

Vereinigtes Königreich

President Way,
President Park,
Sheffield S4 7UR
Tel.: +44 - 1582 - 470 300
E-Mail: info.uk@leviat.com

Für nicht aufgeführte Länder

E-Mail: info@leviat.com

Hinweise zu diesem Katalog

© Urheberrechtlich geschützt. Die in dieser Publikation enthaltenen Konstruktionsbeispiele und Angaben dienen einzig und allein als Anregungen. Bei jeglicher Projektausarbeitung müssen entsprechend qualifizierte und erfahrene Fachleute hinzugezogen werden. Die Inhalte dieser Publikation wurden mit größtmöglicher Sorgfalt erstellt. Dennoch übernimmt Leviat keinerlei Haftung oder Verantwortung für Ungenauigkeiten oder Druckfehler. Technische und konstruktive Änderungen vorbehalten. Mit einer Philosophie der ständigen Produktentwicklung behält sich Leviat das Recht vor, das Produktdesign sowie Spezifikationen jederzeit zu ändern.

Leviat®

Imagine. Model. Make.

Leviat.com

PDF 04/25

04-2025 - CHD

© 2025